

SENCOR®

STS 6050GG / STS 6051GR / STS 6052BL
STS 6053VT / STS 6054RD / STS 6055RS
STS 6056GD / STS 6057CH / STS 6058BK



GR ■ Φρυγανιέρα

ΔΙΑΒΑΣΤΕ ΠΡΟΣΕΚΤΙΚΑ ΚΑΙ ΦΥΛΑΞΤΕ ΓΙΑ ΜΕΛΛΟΝΤΙΚΗ ΧΡΗΣΗ.

- Η παρούσα συσκευή μπορεί να χρησιμοποιείται από παιδιά 8 ετών και άνω και από άτομα με σωματική ή νοητική αναπηρία, ή από άπειρα άτομα μόνο εφόσον επιβλέπονται από κατάλληλο άτομο ή έχουν ενημερωθεί για τον τρόπο χρήσης του προϊόντος με ασφαλή τρόπο και κατανοούν τους πιθανούς κινδύνους από την εσφαλμένη χρήση της. Ο καθαρισμός και η συντήρηση από το χρήστη δεν πρέπει να πραγματοποιούνται από παιδιά εκτός και εάν είναι άνω των 8 ετών και υπό επίβλεψη. Κρατήστε αυτήν τη συσκευή και το καλώδιο τροφοδοσίας μακριά από παιδιά κάτω των 8 ετών. Τα παιδιά δεν πρέπει να παίζουν με τη συσκευή.
- Η συσκευή έχει σχεδιαστεί αποκλειστικά για οικιακή χρήση. Δεν προορίζεται για χρήση σε χώρους όπως:
 - κουζίνες προσωπικού σε καταστήματα, γραφεία και άλλους χώρους εργασίας,
 - δωμάτια ξενοδοχείων ή μοτέλ και άλλους χώρους διαμονής,
 - γεωργικά αγροκτήματα,
 - ενοικιαζόμενα δωμάτια.
- Η συσκευή έχει σχεδιαστεί για το φρυγάνισμα διάφορων τύπων ψωμιού όπως ψωμί για τoστ, κλασικό ψωμί, στρογγυλά ψωμάκια, γλυκά ψωμάκια, μπάγκελ, κ.λπ.
- Μην χρησιμοποιείτε τη συσκευή για να φρυγανίσετε γλυκά ψωμάκια πασπαλισμένα με ζάχαρη ή που περιέχουν φρούτα από κονσέρβες ή μαρμελάδα όπως κέικ, γλυκά ψωμάκια, κ.λπ. Κάτι τέτοιο μπορεί να προκαλέσει πυρκαγιά.
- Μην χρησιμοποιείτε τη συσκευή σε βιομηχανικό περιβάλλον ή σε εξωτερικό χώρο, ή για σκοπούς διαφορετικούς από αυτούς για τους οποίους προορίζεται.
- Μην τοποθετείτε τη συσκευή στην ηλεκτρική κουζίνα ή την κουζίνα υγραερίου ή κοντά σε αυτές, στην επιφάνεια αποστράγγισης του νεροχύτη, στην άκρη του τραπεζιού ή σε ασταθείς επιφάνειες. Η συσκευή πρέπει να είναι τοποθετημένη σε σταθερή και επίπεδη επιφάνεια.
- Προτού συνδέσετε τη συσκευή στην πρίζα, ελέγξτε εάν τα τεχνικά στοιχεία στην ετικέτα της συσκευής συμφωνούν με την τάση της πρίζας. Συνδέετε τη συσκευή μόνο σε γειωμένη πρίζα.
- Βεβαιωθείτε ότι το καλώδιο ρεύματος δεν κρέμεται πάνω από την άκρη ενός τραπεζιού ή ότι δεν βρίσκεται σε επαφή με κάποια καυτή επιφάνεια.

**Προειδοποίηση:**

Η παρούσα συσκευή δεν έχει σχεδιαστεί για να ελέγχεται μέσω προγραμματισμένης συσκευής, εξωτερικού χρονοδιακόπτη ή τηλεχειριστηρίου.

- Μην χρησιμοποιείτε τη συσκευή εάν δεν έχετε τοποθετήσει το δίσκο για τα ψίχουλα.

**Προσοχή:**

Μην χρησιμοποιείτε τη συσκευή κοντά σε εύφλεκτα υλικά όπως κουρτίνες, πετσέτες κουζίνας, κ.λπ., και μην τα τοποθετείτε κάτω από αυτήν, γιατί το ψωμί μπορεί να πιάσει φωτιά.

- Από άποψης ασφάλειας από πυρκαγιά, η συσκευή συμμορφώνεται με τα πρότυπα που ισχύουν στην Ευρωπαϊκή Ένωση. Σύμφωνα με αυτά τα πρότυπα μπορείτε να χρησιμοποιήσετε αυτές τις συσκευές σε τραπέζι ή παρεμφερή επιφάνεια υπό την προϋπόθεση ότι διατηρείτε απόσταση ασφαλείας 50 cm από την κύρια ακτινοβολία θερμότητας από εύφλεκτα υλικά και τουλάχιστον 10 cm από άλλες κατευθύνσεις.

- Πριν από την πρώτη χρήση, για να απομακρυνθούν τυχόν οσμές, πρέπει να θέσετε σε λειτουργία τη συσκευή άδεια τουλάχιστον τρεις φορές στη μέγιστη ένταση φρυγανίσματος.
- Η θερμοκρασία των προσβάσιμων επιφανειών μπορεί να είναι υψηλότερη κατά τη λειτουργία και μετά τη λειτουργία λόγω της παραμένουσας θερμότητας. Να είστε προσεκτικοί ώστε να μην αγγίξετε την καυτή επιφάνεια. Να είστε ιδιαίτερα προσεκτικοί όταν αφαιρείτε μικρότερα κομμάτια ψωμιού από τη συσκευή.
- Μην αφήνετε τη συσκευή χωρίς επίβλεψη κατά τη λειτουργία της.
- Ποτέ μην καλύπτετε τη συσκευή ενώ λειτουργεί ή είναι ζεστή.
- Μην τοποθετείτε πολύ μεγάλα κομμάτια ψωμιού στις υποδοχές φρυγανίσματος και προϊόντα ψωμιού τυλιγμένα με αλουμινοχαρτό ή μεταλλικά στοιχεία. Σε αυτήν την περίπτωση, υπάρχει κίνδυνος πυρκαγιάς ή τραυματισμού από ηλεκτροπληξία.
- Ποτέ μην φρυγανίζετε ψωμί τοποθετώντας το οριζόντια κατευθείαν στις υποδοχές φρυγανίσματος. Κάτι τέτοιο μπορεί να διακόψει την κυκλοφορία του αέρα και να προκαλέσει πυρκαγιά.



Προσοχή:

Ποτέ μην επιχειρήσετε να αφαιρέσετε σφηνωμένα κομμάτια ψωμιού με μαχαίρι ή άλλο μεταλλικό αντικείμενο. Κάτι τέτοιο μπορεί να προκαλέσει τραυματισμό λόγω ηλεκτροπληξίας ή ζημιά στη συσκευή. Εάν σφηνώσουν κομμάτια ψωμιού μέσα στις υποδοχές φρυγανίσματος, απενεργοποιήστε τη συσκευή, αποσυνδέστε την από την πρίζα και αφήστε τη να κρυώσει. Έπειτα αφαιρέστε προσεκτικά τα σφηνωμένα κομμάτια ψωμιού από τη συσκευή.

- Να απενεργοποιείτε πάντα τη συσκευή και να την αποσυνδέετε από την πρίζα όταν την αφήνετε χωρίς επίβλεψη, όταν δεν τη χρησιμοποιείτε και προτού τη μετακινήσετε. Αφήνετε τη συσκευή να κρυώσει πλήρως προτού τη μετακινήσετε, την καθαρίσετε ή την αποθηκεύσετε.
- Ο αφαιρούμενος δίσκος για τα ψίχουλα πρέπει να καθαρίζεται τακτικά έτσι ώστε να μην συσσωρεύονται ψίχουλα στο εσωτερικό της. Όταν καθαρίζετε τη συσκευή, να ακολουθείτε τις οδηγίες του κεφαλαίου «Καθαρισμός και συντήρηση». Για την αποφυγή πιθανού τραυματισμού από ηλεκτροπληξία, μην βυθίζετε τη συσκευή ή το καλώδιό της σε νερό ή άλλο υγρό.
- Αποσυνδέστε τη συσκευή από την πρίζα τραβώντας το βύσμα (φικ), ποτέ το καλώδιο ρεύματος. Σε αντίθετη περίπτωση, μπορεί να υποστεί ζημιά το καλώδιο ρεύματος ή η πρίζα.
- Εάν το καλώδιο ρεύματος έχει υποστεί βλάβη, πρέπει να αντικατασταθεί από εξουσιοδοτημένο κέντρο σέρβις ή κάποιον εξειδικευμένο τεχνικό για να αποφευχθούν τυχόν κίνδυνοι. Απαγορεύεται η χρήση της συσκευής όταν το καλώδιο ρεύματος είναι φθαρμένο ή η πρίζα έχει υποστεί ζημιά.
- Μην χρησιμοποιείτε τη συσκευή εάν έχει υποστεί ζημιά, δεν λειτουργεί σωστά, εάν έχει πέσει στο δάπεδο ή έχει βυθιστεί στο νερό. Για να αποτρέψετε τυχόν κινδύνους, μην επισκευάζετε και μην επεμβαίνετε με κανέναν τρόπο στη συσκευή. Όλες οι επισκευές ή οι τροποποιήσεις πρέπει να εκτελούνται σε εξουσιοδοτημένο κέντρο σέρβις. Επεμβαίνοντας οι ίδιοι στη συσκευή διατρέχετε τον κίνδυνο να ακυρώσετε τα δικαιώματά σας στο πλαίσιο της εγγύησης για ανεπαρκή απόδοση ή κακή ποιότητα.

A

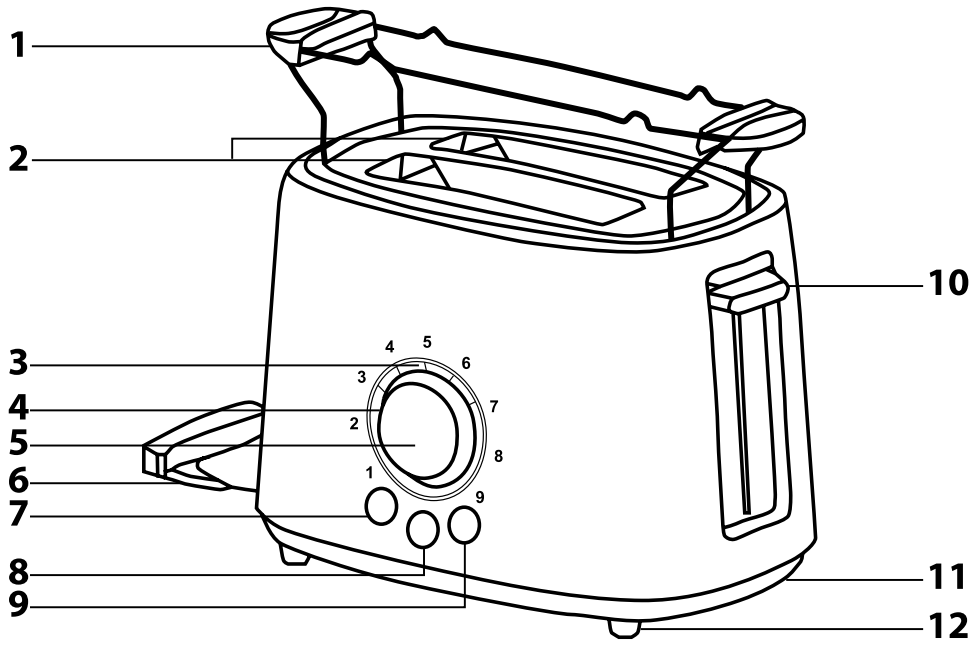

GR Φρυγανιέρα

Εγχειρίδιο χρήσης

- Πριν από τη χρήση αυτής της συσκευής, διαβάστε προσεκτικά το εγχειρίδιο χρήσης ακόμη και στην περίπτωση που είστε ήδη εξοικειωμένοι με τη χρήση παρόμοιων τύπων συσκευών. Χρησιμοποιείτε τη συσκευή μόνο όπως περιγράφεται στο παρόν εγχειρίδιο χρήσης. Φυλάσσετε αυτό το εγχειρίδιο σε κάποιο ασφαλές σημείο όπου θα μπορείτε εύκολα να το βρείτε εάν το χρειαστείτε.
- Σας συνιστούμε να φυλάξετε τη χάρτινη συσκευασία, το υλικό συσκευασίας, την απόδειξη αγοράς μαζί με τη δήλωση ευθύνης του πωλητή ή την κάρτα εγγύησης τουλάχιστον για όσο διάστημα δικαιούστε αποζημίωση για ανεπαρκή απόδοση ή κακή ποιότητα της συσκευής. Σε περίπτωση μεταφοράς της συσκευής, σας συνιστούμε να χρησιμοποιήσετε την αρχική της συσκευασία.

ΠΕΡΙΓΡΑΦΗ ΤΗΣ ΣΥΣΚΕΥΗΣ

- | | |
|-----------------------------------------------------------------------------|---------------------------------------------------------------------------------------------------------|
| A1 Αφαρούμενη βάση φρυγανισματος | A8 Κουμπί άμεσης διακοπής |
| A2 Δύο υποδοχές φρυγανισματος | A9 Κουμπί απόφυξης ψωμιού |
| A3 Ένδειξη λειτουργίας LED | A10 Μοχλός ελέγχου με λειτουργία «Ανύψωσης ψηλά» για εύκολη αφαίρεση μικρότερων κομματιών ψωμιού |
| A4 Ηλεκτρονικός χρονοδιακόπτης – για 9 επίπεδα έντασης φρυγανισματος | A11 Χώρος αποθήκευσης του καλωδίου τροφοδοσίας |
| A5 Οθόνη LED | A12 Αντιολισθητικά πέλματα |
| A6 Αφαιρούμενος δίσκος για τα ψιχουλά | |
| A7 Κουμπί για ζέσταμα ψωμιού | |

ΠΡΙΝ ΑΠΟ ΤΗΝ ΠΡΩΤΗ ΧΡΗΣΗ

- Πριν από την πρώτη χρήση, αφαιρέστε τη συσκευή και τα εξαρτήματά της από το υλικό συσκευασίας και αφαιρέστε όλες τις διαφημιστικές ετικέτες και τα αυτοκόλλητα από αυτήν.
- Πλύνετε τη βάση φρυγανισματος **A1** σε χλιαρό νερό με ένα ουδέτερο απορρυπαντικό πιάτων. Στη συνέχεια, ξεπλύνετε τη με τρεχούμενο νερό και στεγνώστε τη καλά με μια απορροφητική πετσέτα.



Προσοχή:

Βεβαιωθείτε ότι η βάση φρυγανισματος **A1** είναι εντελώς στεγνή πριν την τοποθετήσετε στη φρυγανιέρα.

- Πριν από την πρώτη χρήση, για να απομακρυνθούν τυχόν οσμές, πρέπει να θέσετε σε λειτουργία τη φρυγανιέρα άδεια τουλάχιστον τρεις φορές ρυθμίζοντας τη μέγιστη ένταση φρυγανισματος.

ΧΕΙΡΙΣΜΟΣ ΤΗΣ ΣΥΣΚΕΥΗΣ

- Τοποθετήστε τη φρυγανιέρα σε επίπεδη, στεγνή και σταθερή επιφάνεια σε ικανοποιητική απόσταση από επιφάνειες εύφλεκτων υλικών όπως περιγράφεται στο κεφάλαιο «Οδηγίες ασφάλειας».
- Ξετυλίξτε πλήρως το καλώδιο και συνδέστε τη φρυγανιέρα σε μια πρίζα. Όταν δεν χρησιμοποιείτε τη βάση φρυγανισματος **A1**, να την αφαιρέσετε. Τοποθετήστε μια φέτα ψωμιού για τoστ, κλασικού ψωμιού, μισό ψωμάκι ή μπάγκελ, κ.λπ. σε κάθε υποδοχή **A2**. Οι φέτες ψωμιού δεν πρέπει να είναι πολύ χοντρές για να μην σφηνώνουν στις υποδοχές **A2** και να μην προσέχουν από τη φρυγανιέρα όταν ο μοχλός ελέγχου **A10** είναι κλειδωμένος στη χαμηλότερη θέση.



Προσοχή:

Μην τοποθετείτε στη φρυγανιέρα ψωμιά με βούτυρο, μαργαρίνη, κ.λπ. απλωμένο πάνω τους.

- Χρησιμοποιήστε τον ηλεκτρονικό χρονοδιακόπτη **A4** για να ρυθμίσετε την ένταση φρυγανισματος σε εύρος από 1 έως 9. Η χαμηλή ένταση φρυγανισματος αντιστοιχεί στα επίπεδα 1 και 3. Για μέτρια ένταση φρυγανισματος, επιλέξτε τα επίπεδα 4 έως 6 και για υψηλή ένταση φρυγανισματος τα επίπεδα 7 έως 9. Κατά την πρώτη χρήση, συνιστάται να επιλέξετε επίπεδο έντασης φρυγανισματος 4 ή 5. Για να φρυγανισετε άλλο είδος ψωμιού, μπορείτε να επιλέξετε διαφορετικό επίπεδο έντασης φρυγανισματος ανάλογα με τον τύπο του ψωμιού και τις γευστικές προτιμήσεις σας.

- Θέστε σε λειτουργία τη φρυγανιέρα ιθώντας προς τα κάτω το μοχλό ελέγχου **A10**. Η διαδικασία φρυγανισματος ξεκινά αυτόματα όταν ο μοχλός ελέγχου **A10** είναι κλειδωμένος στη χαμηλότερη θέση. Το κουμπί **A8** θα ανάψει, οι ενδείξεις λειτουργίας LED **A3** θα ανάψουν και το επιλεγμένο επίπεδο έντασης φρυγανισματος θα εμφανιστεί στην οθόνη **A5**. Οι ενδείξεις LED **A3** θα σβήσουν σταδιακά κατά τη λειτουργία.



Σημείωση:

Εάν η φρυγανιέρα δεν είναι συνδεδεμένη στην πρίζα, ο μοχλός ελέγχου **A10** δεν θα κλειδώσει στη χαμηλότερη θέση και η φρυγανιέρα δεν θα τεθεί σε λειτουργία.

Μπορείτε να διακόψετε τη διαδικασία φρυγανισματος οποιαδήποτε στιγμή κατά τη λειτουργία πατώντας το κουμπί **A8**.

- Η φρυγανιέρα θα σβήσει αυτόματα και το ψωμί που τοποθετήσατε θα εξέλθει μόλις ολοκληρωθεί ο διάδικασία φρυγανισματος. Η οθόνη **A5**, οι ενδείξεις LED **A3** και ο οπίσθιος φωτισμός του κουμπιού **A8** θα σβήσουν. Για να φρυγανισετε κι άλλο ψωμί, αφαιρέστε το φρυγανισμένο από τη φρυγανιέρα και επαναλάβετε τη διαδικασία που περιγράφεται παραπάνω.



Σημείωση:

Ο μοχλός ελέγχου **A10** διαθέτει μια λειτουργία «Ανύψωσης ψηλά» που ανεβάζει το ψωμί επάνω. Έτσι διευκολύνεται η εξαγωγή μικρότερων κομματιών ψωμιού.



Προσοχή:

Ποτέ μην επιχειρήσετε να αφαιρέσετε σφηνωμένα κομμάτια ψωμιού με μαχαίρι ή άλλο μεταλλικό αντικείμενο. Κάτι τέτοιο μπορεί να προκαλέσει τραυματισμό λόγω ηλεκτροπληξίας ή ζημιά στη συσκευή. Εάν σφηνώσουν κομμάτια ψωμιού μέσα στη φρυγανιέρα, απενεργοποιήστε την από την πρίζα και αφήστε τη να κρυώσει. Έπειτα, αφαιρέστε προσεκτικά το ψωμί.

- Μετά τη χρήση της φρυγανιέρας, αποσυνδέστε την από την πρίζα και αφήστε τη να κρυώσει.

Λειτουργία ζεστάματος ψωμιού

- Αυτή η λειτουργία επιτρέπει το ζέσταμα του ψωμιού χωρίς να το φρυγανιστεί. Η ρύθμιση που χρονοδιακόπτη **A4** δεν επηρεάζει αυτήν τη λειτουργία.
- Τοποθετήστε το ψωμί στις υποδοχές **A2** και κατεβάστε το μοχλό ελέγχου **A10** μέχρι να κλειδώσει στη χαμηλότερη θέση. Το κουμπί **A8** θα ανάψει, οι ενδείξεις λειτουργίας LED **A3** θα ανάψουν και το επιλεγμένο επίπεδο έντασης φρυγανισματος θα εμφανιστεί στην οθόνη **A5**. Για να ζεστάσετε μια φέτα ψωμί, πατήστε το κουμπί **A7**. Το κουμπί **A7** θα ανάψει και η λειτουργία ζεστάματος ψωμιού θα ξεκινήσει. Οι ενδείξεις LED **A3** θα σβήσουν σταδιακά κατά τη λειτουργία.
- Η φρυγανιέρα θα εξαγάγει αυτόματα τα ψωμιά που τοποθετήσατε στο τέλος της διαδικασίας ζεστάματος. Η οθόνη **A5**, οι ενδείξεις LED **A3** και ο οπίσθιος φωτισμός των κουμπιών θα σβήσουν.



Σημείωση:

Μπορείτε να διακόψετε τη διαδικασία ζεστάματος ψωμιού οποιαδήποτε στιγμή πατώντας το κουμπί **A8**.

Λειτουργία για κατεψυγμένο ψωμί

- Τοποθετήστε το κατεψυγμένο ψωμί μέσα στις υποδοχές **A2** και επιλέξτε το επιθυμητό επίπεδο φρυγανισματος. Κατεβάστε το μοχλό ελέγχου **A10** μέχρι να κλειδώσει στη χαμηλότερη θέση. Το κουμπί **A8** θα ανάψει, οι ενδείξεις λειτουργίας LED **A3** θα ανάψουν και το επιλεγμένο επίπεδο έντασης φρυγανισματος θα εμφανιστεί στην οθόνη **A5**.
- Για να φρυγανισετε κατεψυγμένο ψωμί, πατήστε το κουμπί **A9**. Το κουμπί **A9** θα ανάψει και η λειτουργία φρυγανισματος κατεψυγμένου ψωμιού θα ξεκινήσει. Στην πρώτη φάση, το κατεψυγμένο ψωμί αποψύχεται και στη δεύτερη φρυγανίζεται. Οι ενδείξεις LED **A3** θα σβήσουν σταδιακά κατά τη λειτουργία.
- Η φρυγανιέρα θα εξαγάγει αυτόματα τα ψωμιά που τοποθετήσατε στο τέλος της διαδικασίας φρυγανισματος. Η οθόνη **A5**, οι ενδείξεις LED **A3** και ο οπίσθιος φωτισμός των κουμπιών θα σβήσουν.



Σημείωση:

Μπορείτε να διακόψετε τη διαδικασία φρυγανισματος κατεψυγμένου ψωμιού οποιαδήποτε στιγμή πατώντας το κουμπί **A8**.



Σημείωση:

Οι λειτουργίες ζεστάματος ψωμιού και φρυγανισματος κατεψυγμένου ψωμιού δεν μπορούν να επιλεγθούν ταυτόχρονα.

Βάση φρυγανίσματος

- Εισαγάγετε τη βάση **A1** στη φρυγανιέρα όπως φαίνεται στην εικόνα Α και τοποθετήστε το ψωμί (μικρή μπαγκέτα ή μικρό ψωμάκι) που θέλετε να φρυγανίσετε. Επιλέξτε χαμηλή ένταση φρυγανίσματος από 1 έως 3 και κατεβάστε το μοχλό ελέγχου **A10** μέχρι να κλειδώσει στη χαμηλότερη θέση. Η διαδικασία φρυγανίσματος ξεκινά αυτόματα. Το κουμπί **A8** θα ανάψει, οι ενδείξεις λειτουργίας **LED A3** θα ανάψουν και το επιλεγμένο επίπεδο έντασης φρυγανίσματος θα εμφανιστεί στην οθόνη **A5**. Οι ενδείξεις **LED A3** θα σβήσουν σταδιακά κατά τη λειτουργία.
- Περιμένετε μέχρι η διαδικασία φρυγανίσματος να τελειώσει αυτόματα ή πατήστε το κουμπί **A8** όταν το ψωμί έχει φρυγανιστεί επαρκώς. Εάν το ψωμί δεν έχει φρυγανιστεί επαρκώς ακόμη και μετά το τέλος της διαδικασίας, επαναλάβετε τη διαδικασία φρυγανίσματος.
- Όταν αφαιρείτε το ψωμί από τη βάση **A1**, να είστε ιδιαίτερα προσεκτικοί ώστε να μην αγγίξετε τα καυτά μέρη.

ΣΥΜΒΟΥΛΕΣ ΡΥΘΜΙΣΗΣ ΤΗΣ ΕΝΤΑΣΗΣ ΦΡΥΓΑΝΙΣΜΑΤΟΣ

- Η διαδικασία φρυγανίσματος πραγματοποιείται σε δύο φάσεις. Στην πρώτη φάση η υγρασία εξατμίζεται από το ψωμί και στη δεύτερη φάση το ψωμί φρυγανίζεται.
- Το επίπεδο φρυγανίσματος εξαρτάται από το είδος, το μέγεθος και τη φρεσκότητα του ψωμιού.
- Το φρέσκο ψωμί φρυγανίζεται περισσότερη ώρα γιατί πρώτα πρέπει να εξατμιστεί η υγρασία που περιέχει και μόνο μετά μπορεί να ξεκινήσει το φρυγάνισμα. Επομένως, απαιτείται υψηλότερη ένταση φρυγανίσματος. Οι πιο χοντρές φέτες ψωμιού, το ψωμί ολικής άλεσης, τα κομμένα στη μέση ψωμάκια και τα μπράγκελ, απαιτούν επίσης υψηλότερη ένταση φρυγανίσματος.
- Τα λιγότερο φρέσκο ψωμί που δεν περιέχει τόση υγρασία όση το φρέσκο ψωμί φρυγανίζεται σε λιγότερο χρόνο και, επομένως, χρειάζεται χαμηλότερη ένταση φρυγανίσματος από ό,τι συνήθως.
- Οι μικρότερες και λεπτότερες φέτες ψωμιού φρυγανίζονται πιο γρήγορα από τις μεγαλύτερες και χοντρότερες.
- Όταν φρυγανίζετε μόνο μία φέτα ψωμιού, επιλέξτε χαμηλότερο επίπεδο έντασης φρυγανίσματος από όταν φρυγανίζετε δύο φέτες ψωμιού ταυτόχρονα.

ΚΑΘΑΡΙΣΜΟΣ ΚΑΙ ΣΥΝΤΗΡΗΣΗ

- Καθαρίζετε τη φρυγανιέρα μετά από κάθε χρήση. Πριν την καθαρίσετε, βεβαιωθείτε ότι είναι αποσυνδεδεμένη από την πρίζα και ότι έχει κρυσώσει.
- Πατήστε με ένα δάχτυλο το δίσκο για τα ψίχουλα **A6** προς τη φρυγανιέρα. Έτσι αποδεσμεύεται ο δίσκος για τα ψίχουλα **A6** και μπορείτε να τον αφαιρέσετε. Αφαιρέστε το δίσκο για τα ψίχουλα **A6** από τη φρυγανιέρα. Πετάξτε τα ψίχουλα, καθαρίστε τον με ένα καθαρό, στεγνό πανί και επανατοποθετήστε τον. Να καθαρίζετε τακτικά το δίσκο για τα ψίχουλα **A6**. Βεβαιωθείτε ότι δεν συσσωρεύονται ψίχουλα στο εσωτερικό. Σε αυτήν την περίπτωση, μπορεί να πιάσει φωτιά.
- Για να αφαιρέσετε τα ψίχουλα από το εσωτερικό της φρυγανιέρας, γυρίστε την ανάποδα και κουνήστε τη προσεκτικά πάνω από τον κάδο απορριμμάτων για να πέσουν τα ψίχουλα.
- Καθαρίστε την εξωτερική επιφάνεια της φρυγανιέρας με ένα στεγνό ή ελαφρώς νοτισμένο πανί και σκουπίστε την. Βεβαιωθείτε ότι δεν εισχωρεί νερό ή υγρασία στο εσωτερικό της φρυγανιέρας.
- Μην χρησιμοποιείτε καθαριστικά προϊόντα που προκαλούν διάβρωση όπως βενζίνη, διαλύτες, κ.λπ. για να καθαρίσετε τη φρυγανιέρα.
- Για την αποφυγή πιθανού τραυματισμού από ηλεκτροπληξία, μην βυθίζετε τη συσκευή ή το καλώδιό της σε νερό ή άλλο υγρό.

ΤΕΧΝΙΚΕΣ ΠΡΟΔΙΑΓΡΑΦΕΣ

Εύρος ονομαστικής τάσης 220–240 V
Ονομαστική συχνότητα 50/60 Hz
Ονομαστική ισχύς 1 000 W

Διατηρούμε το δικαίωμα να αλλάξουμε το κείμενο και τις τεχνικές προδιαγραφές.

ΟΔΗΓΙΕΣ ΚΑΙ ΠΛΗΡΟΦΟΡΙΕΣ ΣΧΕΤΙΚΑ ΜΕ ΤΗΝ ΑΠΟΡΡΙΨΗ ΤΩΝ ΧΡΗΣΙΜΟΠΟΙΗΜΕΝΩΝ ΥΛΙΚΩΝ ΣΥΣΚΕΥΑΣΙΑΣ

Απορρίψτε τα χρησιμοποιημένα υλικά συσκευασίας σε κάποιο κέντρο απορριμμάτων του δήμου σας.

ΑΠΟΡΡΙΨΗ ΤΟΥ ΜΕΤΑΧΕΙΡΙΣΜΕΝΟΥ ΗΛΕΚΤΡΙΚΟΥ ΚΑΙ ΗΛΕΚΤΡΟΝΙΚΟΥ ΕΞΟΠΛΙΣΜΟΥ



Όταν προϊόντα ή τα πρωτότυπα έγγραφα φέρουν αυτό το σύμβολο, αυτό σημαίνει ότι τα μεταχειρισμένα ηλεκτρικά ή ηλεκτρονικά προϊόντα δεν πρέπει να απορρίπτονται μαζί με τα υπόλοιπα οικιακά απορρίμματα. Για την ορθή απόρριψη, ανανέωση και ανακύκλωση, παραδώστε τη συσκευή σε καθορισμένα σημεία συλλογής. Εναλλακτικά, σε κάποιες χώρες της Ευρωπαϊκής Ένωσης ή άλλες ευρωπαϊκές χώρες μπορείτε να επιστρέψετε τη συσκευή στο τοπικό κατάστημα

από όπου την αγοράσατε και να προμηθευτείτε μια νέα συσκευή εφάμιλλης ποιότητας.

Η ορθή απόρριψη αυτού του προϊόντος συμβάλλει στην εξοικονόμηση πολύτιμων φυσικών πόρων και προστατεύει το περιβάλλον και την ανθρώπινη υγεία που διαφορετικά θα επηρεάζονταν από την ακατάλληλη απόρριψη των απορριμμάτων. Συμβουλευτείτε τις τοπικές αρχές ή κάποιον υπεύθυνο συλλογής απορριμμάτων για περισσότερες λεπτομέρειες. Σύμφωνα με τους εθνικούς κανονισμούς, ενδεχομένως να επιβάλλονται πρόστιμα για εσφαλμένη απόρριψη αυτού του τύπου απορριμμάτων.

Για επιχειρήσεις με έδρα σε χώρες της Ευρωπαϊκής Ένωσης

Εάν θέλετε να απορρίψετε τις ηλεκτρικές ή ηλεκτρονικές συσκευές, ζητήστε τις απαραίτητες πληροφορίες από το κατάστημα πώλησης ή τον προμηθευτή σας.

Απόρριψη σε άλλες χώρες εκτός της Ευρωπαϊκής Ένωσης.

Αυτό το σύμβολο ισχύει στην Ευρωπαϊκή Ένωση. Εάν επιθυμείτε να απορρίψετε αυτό το προϊόν, ζητήστε τις απαραίτητες πληροφορίες σχετικά με τη σωστή μέθοδο απόρριψης από το τοπικό συμβούλιο ή το κατάστημα αγοράς.



Αυτό το προϊόν πληροί τις βασικές απαιτήσεις των σχετικών οδηγιών της Ε.Ε.