

SENCOR®

SFR 9500SS



ΦΡΙΤΕΖΑ ΑΕΡΟΣ

Μετάφραση του πρωτότυπου εγχειριδίου



SENCOR®

SFR 9500SS



A

1

2

3

4

5

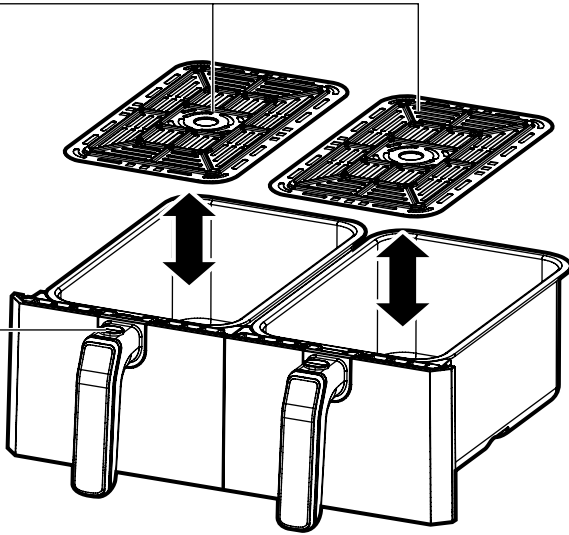
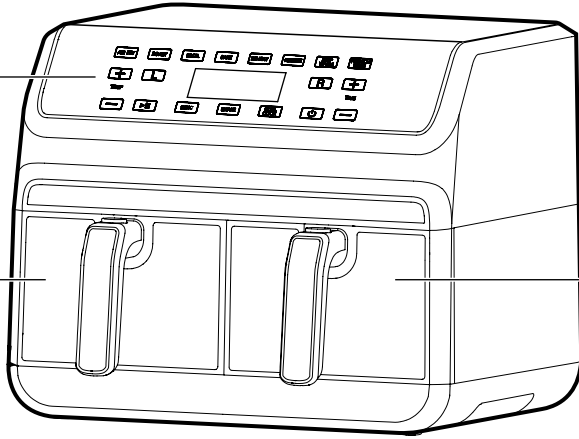

B

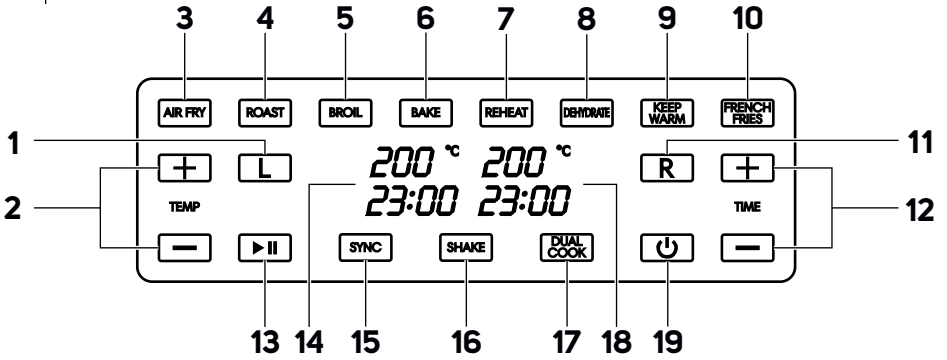

Σημαντικές οδηγίες για την ασφάλεια

ΔΙΑΒΑΖΕΤΕ ΠΡΟΣΕΚΤΙΚΑ ΚΑΙ ΦΥΛΑΣΣΕΤΕ ΓΙΑ ΜΕΛΛΟΝΤΙΚΗ ΧΡΗΣΗ.

- Η παρούσα συσκευή μπορεί να χρησιμοποιείται από παιδιά 8 ετών και άνω και από άτομα με μειωμένες σωματικές ή πνευματικές ικανότητες ή από άπειρα άτομα μόνο εφόσον επιβλέπονται από κατάλληλο άτομο ή έχουν ενημερωθεί για τον τρόπο χρήσης του προϊόντος με ασφάλεια και κατανοούν τους πιθανούς κινδύνους από την εσφαλμένη χρήση του.
- Τα παιδιά δεν πρέπει να παίζουν με τη συσκευή.
- Ο καθαρισμός και η συντήρηση μπορούν να εκτελούνται από τον χρήστη αλλά όχι από παιδιά, εκτός και αν είναι άνω των 8 ετών και υπό επίβλεψη.
- Κρατήστε παιδιά κάτω των 8 ετών μακριά από τη συσκευή και το καλώδιο ρεύματος.
- Στην περίπτωση που το καλώδιο ρεύματος έχει υποστεί ζημιά, αναθέτετε την επισκευή του σε κάποιο επαγγελματικό κέντρο σέρβις για την αποφυγή πρόκλησης ατυχήματος. Απαγορεύεται η χρήση της συσκευής, εάν το καλώδιο έχει υποστεί ζημιά.
- Οι επιφάνειες της συσκευής που έρχονται σε επαφή με τρόφιμα πρέπει να καθαρίζονται πάντα σύμφωνα με τις οδηγίες στο παρόν εγχειρίδιο χρήσης.

- Η συσκευή δεν έχει σχεδιαστεί για χειρισμό μέσω προγραμματισμένης συσκευής, εξωτερικού χρονοδιακόπτη ή τηλεχειριστηρίου.



Προσοχή: Καυτή επιφάνεια.

Ηλεκτρολογική ασφάλεια

- Πρωτό συνδέστε την παρούσα συσκευή στην πρίζα, ελέγξτε ότι η τάση του ρεύματος στην ετικέτα της συσκευής συμφωνεί με την τάση της πρίζας.
- Συνδέστε τη συσκευή μόνο σε σωστά γειωμένη πρίζα. Μην χρησιμοποιείτε καλώδιο προέκτασης.
- Ξετυλίγετε πλήρως το καλώδιο ρεύματος πριν από τη χρήση.
- Μην συνδέετε και αποσυνδέετε με βρεγμένα χέρια το καλώδιο ρεύματος της συσκευής στην/από την πρίζα.
- Βεβαιωθείτε ότι οι επαφές του φως δεν έρχονται σε επαφή με νερό ή άλλο υγρό. Εάν αυτό συμβεί, στεγνώστε προσεκτικά το φως προτού το χρησιμοποιήσετε ξανά.
- Μην αποσυνδέετε τη συσκευή από την πρίζα τραβώντας το καλώδιο ρεύματος. Μπορεί να υποστεί ζημιά το καλώδιο ή η πρίζα ρεύματος. Αποσυνδέετε το καλώδιο ρεύματος από την πρίζα τραβώντας το φως.
- Μην τοποθετείτε βαριά αντικείμενα πάνω στο καλώδιο ρεύματος. Βεβαιωθείτε ότι το καλώδιο ρεύματος δεν κρέμεται πάνω από την άκρη ενός τραπεζιού και ότι δεν βρίσκεται σε επαφή με κάποια καυτή επιφάνεια ή αιχμηρά αντικείμενα.
- Διατηρείτε στεγνό το καλώδιο ρεύματος.
- Μην τυλίγετε το καλώδιο ρεύματος γύρω από τη συσκευή.
- Απενεργοποιείτε πάντα τη συσκευή και αποσυνδέετε την από την ηλεκτρική πρίζα εάν δεν πρόκειται να την χρησιμοποιήσετε ή εάν την αφήνετε εκτεθειμένη πριν από τον καθαρισμό, τη συντήρηση ή την αποθήκευση.
- Μην επισκευάζετε τη συσκευή μόνοι σας και μην πραγματοποιείτε τροποποιήσεις σε αυτήν. Όλες οι επισκευές ή οι τροποποιήσεις της συσκευής πρέπει να εκτελούνται σε εξουσιοδοτημένο κέντρο σέρβις. Επεμβαίνοντας ο/η ίδιος/α στη συσκευή κατά τη διάρκεια της περιόδου εγγύησης, διατρέχετε τον κίνδυνο ακύρωσής της.
- Για να αποτρέψετε τον κίνδυνο τραυματισμού από ηλεκτροπληξία μην βυθίζετε τη συσκευή και το καλώδιο ρεύματος σε νερό ή άλλο υγρό και μην πλένετε αυτά τα μέρη με τρεχούμενο νερό.
- Απενεργοποιείτε πάντα τη συσκευή και αποσυνδέετε την από την πρίζα μόλις ολοκληρώσετε τη χρήση της.
- Εάν η συσκευή πέσει σε νερό, σε καμία περίπτωση μην την χρησιμοποιήσετε. Παραδώστε την σε εξουσιοδοτημένο κέντρο σέρβις για έλεγχο.
- Αυτή η συσκευή έχει σχεδιαστεί για οικιακή χρήση. Μην την χρησιμοποιείτε για εμπορικούς σκοπούς ή άλλους σκοπούς για τους οποίους δεν προορίζεται.

Ασφάλεια κατά τη χρήση

- Αυτή η συσκευή έχει σχεδιαστεί για ηγνάνισμα. Δεν προορίζεται για το βράσιμο υγρών. Μην την χρησιμοποιείτε για άλλους σκοπούς από εκείνους για τους οποίους σχεδιάστηκε.
- Αυτή η συσκευή έχει σχεδιαστεί αποκλειστικά για εσωτερικούς χώρους. Μην την χρησιμοποιείτε ποτέ σε εξωτερικό χώρο ή σε βιομηχανικό περιβάλλον.
- Αυτή η συσκευή έχει σχεδιαστεί αποκλειστικά για βασική οικιακή χρήση. Δεν προορίζεται να χρησιμοποιηθεί σε περιβάλλοντα όπως κουζίνες προσοχητικών σε καταστήματα, γραφεία ή αγροκτήματα ή σε άλλα περιβάλλοντα εργασίας. Ούτε προορίζεται να χρησιμοποιηθεί από πελάτες ξενοδοχείων, μοτέλ, καταλυμάτων και άλλων εγκαταστάσεων.
- Αυτή η συσκευή πρέπει να χρησιμοποιείται αποκλειστικά σύμφωνα με τις οδηγίες που περιέχονται στο παρόν εγχειρίδιο χρήσης.
- Χρησιμοποιείτε τη συσκευή μόνο με τα γνήσια αξεσουάρ που την συνοδεύουν.
- Πριν από κάθε χρήση ελέγχετε το επιλεγμένο αξεσουάρ για ζημιές. Μην χρησιμοποιείτε τη συσκευή με εξάρτημα που έχει υποστεί ζημιά.
- Μην τοποθετείτε τη συσκευή ή τα εξαρτήματα της στην ηλεκτρική κουζίνα ή την κουζίνα υγραερίου ή κοντά σε αυτές, στην άκρη του τραπεζιού ή σε οσπαθείς επιφάνειες. Τοποθετείτε πάντα τη συσκευή πάνω σε επίπεδη, στεγνή και σταθερή επιφάνεια.
- Μην χρησιμοποιείτε τη συσκευή κοντά σε εύφλεκτα αντικείμενα όπως κουρτίνες, πετατές κουζίνας, κ.λπ.
- Μην εκθέτετε τη συσκευή και τα εξαρτήματά της σε εξωτερικό περιβάλλον, ακραίες θερμοκρασίες, άμεση ηλιακή ακτινοβολία, υπερβολική υγρασία ή πολύ σκονισμένους χώρους.
- Όταν η συσκευή βρίσκεται σε λειτουργία, η θερμοκρασία των προσβάσιμων επιφανειών μπορεί να είναι υψηλότερη. Μην αγγίζετε την καυτή επιφάνεια. Διαφορετικά μπορεί να προκληθούν εγκαυματα. Χρησιμοποιείτε το εργαλείο χειρισμού για να αφαιρέσετε και να μεταφέρετε καυτά αξεσουάρ.
- Για να διασφαλίσετε επαρκή κυκλοφορία αέρα κατά τη διάρκεια της λειτουργίας, πρέπει να υπάρχει απόσταση ασφαλείας τουλάχιστον 15 cm από όλες τις πλευρές της συσκευής. Μην τοποθετείτε αντικείμενα πάνω στη συσκευή και μην καλύπτετε τις οπές αερισμού.
- Μην τοποθετείτε τη συσκευή κοντά σε αντικείμενα, επιφάνειες ή κάτω από αντικείμενα που ενδέχεται να καταστραφούν, για παράδειγμα τοίχοι, τουλάγια κουζίνας, αρμάδια, πίνακες ζωγραφικής, κουρτίνες. Ο ατμός που διαφεύγει μπορεί να τα καταστρέψει.
- Όταν τελειώσετε με τη χρήση της συσκευής, αποσυνδέετε την από την πηγή ρεύματος και κλείριζετε την με τέτοιο τρόπο ώστε να μην έρθετε σε επαφή με τα εσωτερικά της εξαρτήματα και άλλα μέρη που ενδέχεται να είναι ακόμα καυτά λόγω της υπολειπόμενης θερμότητας.
- Μην αγγίζετε τις καυτές επιφάνειες της συσκευής. Αφού απενεργοποιήσετε και αποσυνδέσετε τη συσκευή από την πρίζα, αφήστε τη συσκευή να κρυώσει αρκετά (ιδανικά 30 λεπτά).
- Είναι απαραίτητο να προσέχετε ιδιαίτερα όταν μετακινείτε τα αξεσουάρ ενώ είναι γεμάτα με ζεστά τρόφιμα ή υγρά.
- Μην τοποθετείτε τα αξεσουάρ πάνω σε ευαίσθητες στη θερμότητα επιφάνειες.
- Μην εκτελείτε καμία εργασία συντήρησης στη συσκευή πέρα από τον καθαρισμό των μεμονωμένων μερών της, όπως περιγράφεται στο παρόν εγχειρίδιο χρήσης.

- Μην χρησιμοποιείτε ποτέ μία συσκευή που έχει υποστεί βλάβη.
- Μην χρησιμοποιείτε τη συσκευή εάν έχει πέσει στο πάτωμα, εάν έχει βυθιστεί σε νερό, εάν παρουσιάζει κάποια δυσλειτουργία ή εάν έχει υποστεί κάποια ζημιά.
- Μην βυθίζετε τη συσκευή ή το καλώδιο ρεύματος σε νερό ή άλλο υγρό και μην πλένετε αυτά τα μέρη με τρεχούμενο νερό. Δεν επιτρέπεται το πλύσιμο της συσκευής στο πλυντήριο πιάτων.
- Φυλάσσετε τη συσκευή σε ξηρό περιβάλλον.

GR Φριτέζα αέρος

Εγχειρίδιο χρήσης

- Σας ευχαριστούμε που επιλέξατε ένα αυθεντικό προϊόν SENCOR και ελπίζουμε να μείνετε ικανοποιημένοι.
- Πριν από τη χρήση αυτής της συσκευής, διαβάστε προσεκτικά το εγχειρίδιο χρήσης, ακόμη και στην περίπτωση που είστε ήδη εξοικειωμένος/-η με τη χρήση παρόμοιων τύπων συσκευών. Χρησιμοποιείτε τη συσκευή μόνο όπως περιγράφεται στο παρόν εγχειρίδιο χρήσης. Φυλάσσετε αυτό το εγχειρίδιο σε κάποιο ασφαλές σημείο όπου θα μπορείτε εύκολα να το βρείτε εάν το χρειαστείτε. Σε περίπτωση που παραδώσετε τη συσκευή αυτή σε κάποιον τρίτο, φροντίστε να παραδώσετε και το παρόν εγχειρίδιο χρήσης.
- Αφαιρέστε προσεκτικά τη συσκευή από τη συσκευασία και μην πετάξετε τα υλικά συσκευασίας προτού βρείτε όλα τα εξαρτήματα της. Συνιστούμε να φυλάξετε την αρχική κάρτητη συσκευασία, το υλικό συσκευασίας, την απόδειξη αγοράς μαζί με τη δήλωση ευθύνης του πωλητή ή την κάρτα εγγύησης, τουλάχιστον για όσο διάστημα δικαιούστε αποζημίωση για ανεπαρκή απόδοση ή κακή ποιότητα. Σε περίπτωση μεταφοράς, συνιστούμε να χρησιμοποιήσετε την αρχική συσκευασία του κατασκευαστή.

- Αυτή η φριτέζα δεν προορίζεται για θέρμανση νερού, λαδιού θηγαίνματος ή άλλων υγρών.

ΠΡΙΝ ΑΠΟ ΤΗΝ ΠΡΩΤΗ ΧΡΗΣΗ

- Πριν από την πρώτη χρήση, πλύνετε και τα δύο καλάθια θηγαίνματος και τις αφαιρούμενες σχάρες θηγαίνματος σε ζεστό νερό μαζί με ουδέτερο υγρό πιάτων. Έπειτα ξεπλύνετε με καθαρό νερό και αφήστε τες να στεγνώσουν ή στεγνώστε τες καλά με πετσέτα κουζίνας. Μπορείτε επίσης να πλύνετε τα καλάθια και τις σχάρες στο πλυντήριο πιάτων.
- Σκουπίστε την εξωτερική και την εσωτερική επιφάνεια της φριτέζας αέρος, χρησιμοποιώντας σφουγγάρι ελαφρώς εμποτισμένο σε ζεστό νερό. Στη συνέχεια, σκουπίστε με ένα καθαρό απορροφητικό πανί.

Προειδοποίηση:



Ποτέ μην βυθίζετε τη φριτέζα αέρος και το καλώδιο ρεύματος σε νερό, μην τα καθαρίζετε κάτω από τρεχούμενο νερό ή τα πλένετε σε πλυντήριο πιάτων.

Καθαρίζετε μόνο το καλώδιο ρεύματος της μονάδας φριτέζας με ένα στεγνό πανί.

ΠΕΡΙΓΡΑΦΗ ΤΗΣ ΣΥΣΚΕΥΗΣ

- A1** Ψηφιακή οθόνη αφής
- A2** Αριστερό καλάθι θηγαίνματος με λαβή
- A3** Δεξί καλάθι θηγαίνματος με λαβή
- A4** Αφαιρούμενη σχάρα θηγαίνματος
- A5** Κομπι ολίσθησης του καλαθιού έξω από τη φριτέζα

- A6** Διαφέρει από το δεξί καλάθι θηγαίνματος, καθώς φέρει τη σήμανση L.
- A7** Δεξί καλάθι θηγαίνματος με λαβή
- A8** Διαφέρει από το αριστερό καλάθι θηγαίνματος, καθώς φέρει τη σήμανση R.
- B1** Επιλογή αριστερού καλαθιού
- B2** Κομπιού αύξησης (+) και μείωσης (-) θερμοκρασίας
- B3** Πρόγραμμα θηγαίνματος στον αέρα
- B4** Πρόγραμμα μαγειρέματος ψητών
- B5** Πρόγραμμα ψησίματος στο γκριλ
- B6** Πρόγραμμα ψησίματος στον φούρνο
- B7** Πρόγραμμα ζεστάματος
- B8** Πρόγραμμα αποθήκευσης
- B9** Πρόγραμμα διατήρησης θερμότητας
- B10** Πρόγραμμα για σπιτικές θηγαίντες πατάτες
- B11** Επιλογή του δεξιού καλαθιού
- B12** Κομπιού αύξησης (+) και μείωσης (-) του χρόνου
- B13** Έναρξη/παύση λειτουργίας
- B14** Ένδειξη θερμοκρασίας και χρόνου για το αριστερό καλάθι
- B15** Συγχρονισμένη ολοκλήρωση
- B16** Ένδειξη ανακίνησης φαγητού
- B17** Διπλό μαγείρεμα
- B18** Ένδειξη θερμοκρασίας και χρόνου για το δεξί καλάθι
- B19** On/Off

ΣΚΟΠΟΣ ΧΡΗΣΗΣ

- Η φριτέζα αέρος προορίζεται αποκλειστικά για βασική οικιακή χρήση. Επιτρέπει το μαγείρεμα δύο ξεχωριστών γευμάτων ταυτόχρονα και χρησιμοποιείται για την παρασκευή θηγαίντων και μη θηγαίντων γευμάτων χωρίς πρόσθετο λάδι ή με μικρή ποσότητα λαδιού. Είναι κατάλληλη για την προετοιμασία φαγητών όπως προηγουμένως ή σπιτικές θηγαίντες πατάτες, πατάτες, ναντάι, μουστάρια κοτόπουλου, ψαρομπουκιές και ψαροκροκέτες, λαχανικά και πολλά άλλα. Η φριτέζα μπορεί επίσης να χρησιμοποιηθεί για ψησιμο μπισκότων, κέικ, κ.λπ.
- Η φριτέζα λειτουργεί με βάση την κυκλοφορία ζεστού αέρα. Το γεύμα είναι ομοιόμορφα μαγειρεμένο, έχει αυτήν τη φρέσκια θηγαίνσιμη γεύση και είναι πολύ πιο υγιεινό. Σε σύγκριση με τα τρόφιμα που θηγαίνονται σε λάδι, έχει επίσης πολύ λιγότερες θερμίδες και χοληστερίνη.

ΘΕΣΗ ΣΕ ΛΕΙΤΟΥΡΓΙΑ

- Τοποθετήστε τη φριτέζα σε σταθερή, επίπεδη επιφάνεια που είναι ανθεκτική στη θερμότητα. Να την τοποθετείτε πάντα σε σημείο στο οποίο δεν έχουν πρόσβαση τα παιδιά, και ταυτόχρονα σε σημείο όπου το καλώδιο ρεύματος έχει επαρκές μήκος για σύνδεση σε πρίζα.
- Για λειτουργία, είναι απαραίτητο να αφήνετε τουλάχιστον 15 cm σε όλες τις πλευρές της φριτέζας, ώστε να είναι δυνατή η επαρκής κυκλοφορία του αέρα. Μην τοποθετείτε αντικείμενα πάνω στη φριτέζα και μην καλύπτετε τις οπές αερισμού. Αυτό θα μπορούσε να επηρεάσει το ρεύμα του αέρα και να επηρεάσει τα αποτελέσματα του θηγαίνματος.
- Αφού τοποθετήσετε τα καλάθια θηγαίνματος στη φριτέζα αέρος, να τοποθετείτε πάντοτε τη φριτέζα αέρος με τέτοιο τρόπο, ώστε να μην μπορεί να χτυπήσει κάποιος στις λαβές του καλαθιού και να ρίξει τη φριτέζα.



Προσοχή:

Μην τοποθετείτε τη φριτέζα πάνω ή κοντά σε εύφλεκτα υλικά, για παράδειγμα τραπεζομάντιλα ή κοντά σε κουρτίνες. Επίσης, μην την τοποθετείτε κοντά σε αντικείμενα ή κάτω από αντικείμενα, τα οποία ενδέχεται να υποστούν ζημιά από ατμό, για παράδειγμα τοίχους και τσιμεντοπέδι.

- Εάν θέλετε να τοποθετήσετε τη φριτέζα αέρος πάνω σε εστία κάτω από τον απορροφητήρα της κουζίνας, βεβαιωθείτε ότι η εστία είναι απενεργοποιημένη και ότι έχει κρυώσει.

ΠΡΟΕΤΟΙΜΑΣΙΑ ΓΕΥΜΑΤΩΝ ΚΑΙ ΣΥΜΒΟΥΛΕΣ

- Αυτή η φριτέζα αέρος μπορεί να χρησιμοποιηθεί για θηγαίνισμα σχεδόν οποιουδήποτε τύπου γεύματος, το οποίο παραδοσιακά μαγειρεύεται σε φούρνο, με τη χρήση θερμού αέρα.
- Τα καλύτερα και πιο ομοιόμορφα αποτελέσματα θηγαίνματος επιτυγχάνονται, όταν τα κομμάτια τροφίμων έχουν παρόμοιο μέγεθος και πάχος. Επομένως, κόψτε τα τρόφιμα σε κομμάτια του ίδιου μεγέθους. Τα μικρότερα τεμάχια απαιτούν λιγότερο χρόνο θηγαίνματος από τα μεγαλύτερα.
- Για να επιτύχετε το καλύτερο δυνατό αποτέλεσμα στον συντομότερο δυνατό χρόνο, θηγαίνετε το φαγητό σε μικρές παρτίδες. Εάν είναι δυνατόν, αποφύγετε να στοιβάζετε υπερβολικά και να στρώνετε το

φαγητό. Εάν τοποθετήσετε υπερβολική ποσότητα τροφίμων στο καλάθι θηγανίσματος, ο αέρας δεν θα μπορεί να ρέει ελεύθερα και οι φραγμοί δεν θα είναι τραγανά.

- Όταν στρώνετε τα τρόφιμα, είναι σκόπιμο να τα ανακινήσετε ή να τα γυρίσετε κατά τη διάρκεια του θηγανίσματος στον αέρα, για να εξασφαλίσετε ομοιόμορφα αποτελέσματα θηγανίσματος.
- Εάν σκοπεύετε να θηγανίσετε μεγαλύτερα γεύματα στον αέρα, ετοιμάστε τα σε πολλές παρτίδες, όχι όλα μαζί. Αυτό είναι ιδιαίτερα σημαντικό με τις θηγανιτές πατάτες, τα λαχανικά σε κύβους και άλλα μικρά κομμάτια, που θέλετε να είναι τραγανά.
- Εάν θέλετε να θηγανίσετε θηγανιτές πατάτες, είναι σημαντικό να έχουν το ίδιο μήκος και πάχος. Αυτό θα διασφαλίσει ότι όλες θα μαγειρευτούν ταυτόχρονα στον ίδιο βαθμό θηγανίσματος. Επίσης, ρίξτε μια μικρή ποσότητα λαδιού πάνω από τις θηγανιτές πατάτες, καθώς αυτό θα τις βοηθήσει να ροδίσουν και να γίνουν τραγανές.
- Τα τρόφιμα που απελευθερώνουν μεγάλη ποσότητα λίπους, όπως το μπέικον, τα κεφτεδάκια ή τα μπιφτέκια, μπορεί να προκαλέσουν την εκπομπή καπνού από τη φριτέζα αέρος. Αυτό προκαλείται από τη θέρμανση του λίπους που έχει συσσωρευτεί στο καλάθι θηγανίσματος. Εάν συμβεί αυτό, σύρετε το καλάθι έξω από τη φριτέζα, αποστραγγίστε προσεκτικά το λίπος και απλά συνεχίστε το θηγάνισμα στον αέρα. Το λίπος που αποστραγγίζεται από ορισμένα τρόφιμα μπορεί επίσης να χρησιμοποιηθεί για την παρασκευή σάλτσας ή για τη βελτίωση της γεύσης των συνταγών σας.
- Κατά τη χρήση ελαφρών μπαχαρικών, ενδέχεται να καούν στην επιφάνεια του φαγητού ως αποτέλεσμα της κυκλοφορίας ζεστού αέρα στο εσωτερικό της φριτέζας αέρος. Εάν θέλετε να το αποτρέψετε αυτό, αναμειγνύετε τα μπαχαρικά με λάδι και εφαρμόζετε αυτό το μείγμα στο φαγητό. Το λάδι θα επιτρέψει στα μπαχαρικά να παραμείνουν επάνω στο φαγητό.
- Αφαιρέστε τον υπερβολικό πάγο από τα κατεψυγμένα τρόφιμα.
- Όταν θηγανίζετε στον αέρα φρέσκα λαχανικά, βερμικουίτες ότι έχουν στεγνώσει καλά πριν τα θηγανίσετε στον αέρα.
- Όταν θηγανίζετε στον αέρα τρόφιμα επικαλυμμένα με ζύμη, χρησιμοποιήστε ζύμη με παχιά και παστώδη σύσταση. Οι ελαφριές ζύμες μπορεί να στάξουν και δεν θα θηγανιστούν αρκετά γρήγορα, όπως συμβαίνει με τυπική φριτέζα λαδιού.
- Η επικάλυψη τροφίμων επικαλυμμένων με ζύμη με τριμμένη φρυγανιά ή φυσοκομμένο ρυζί και στη συνέχεια ο ψεκασμός με λάδι θα σας βοηθήσει να επιτύχετε τραγανή και πιο υγιεινή μορφή για τα αγαπημένα σας θηγανιτά.

ΕΙΣΑΓΩΓΗ ΤΡΟΦΙΜΩΝ

- Πιέστε το κουμπί απασφάλισης στη λαβή ενός από τα καλάθια θηγανίσματος και τραβήξτε τη λαβή να σύρετε το καλάθι έξω από τη φριτέζα αέρος. Επαναλάβετε την ίδια διαδικασία και με το άλλο καλάθι.
- Μπορείτε να τοποθετήσετε φαγητό στη σχάρα θηγανίσματος μέσα στο καλάθι. Μια άλλη επιλογή είναι να τοποθετήσετε το φαγητό στο κάτω μέρος του καλαθιού και να τοποθετήσετε τη σχάρα πάνω του και, στη συνέχεια, να προσθέσετε άλλη μία στρώση φαγητού.
- Μην γεμίζετε ποτέ υπερβολικά το καλάθι θηγανίσματος. Είναι πιο επωφελές όταν το καλάθι γεμίζει έως περίπου τα 2/3 της χωρητικότητάς του, γεγονός που διασφαλίζει τη σωστή κυκλοφορία του αέρα και το σωστό μαγειρεμένο φαγητό.



Προειδοποίηση:

Η φριτέζα αυτή λειτουργεί με βάση την κυκλοφορία ζεστού αέρα. Ποτέ μην γεμίζετε το καλάθι με λάδι, λίπος ή οποιοδήποτε άλλο υγρό. Επίσης, μην τοποθετείτε χαρτί ψημάτων.

- Εάν θέλετε να προσθέσετε λίγο λάδι στο φαγητό σας, ανακατέψτε το λάδι σε ξεχωριστό μπολ και μόνο τότε ρίξτε το στο καλάθι θηγανίσματος.
- Αφού γεμίσετε με λάδι, καθαρίστε το επάνω άκρο του καλαθιού και οποιοδήποτε άλλο μέρος που λερωθηκε κατά το γέμισμα του καλαθιού θηγανίσματος.

- Τοποθετήστε το γεμάτο καλάθι θηγανίσματος σωστά στη φριτέζα αέρος. Εάν δεν τοποθετήσετε το καλάθι σωστά, δεν θα είναι δυνατή η εκκίνηση της φριτέζας. Ταυτόχρονα, πρέπει πάντα να τηρείτε τις σημάνσεις στα καλάθια και να τοποθετείτε το καλάθι (L) στην αριστερή υποδοχή και το καλάθι (R) στη δεξιά υποδοχή.



Σημείωση:

Και τα δύο καλάθια πρέπει να εισάγονται μέσα στη φριτέζα αέρος, ακόμα και αν ένα από αυτά είναι άδειο. Η φριτέζα αέρος δεν θα ενεργοποιηθεί, εάν δεν έχουν τοποθετηθεί και τα δύο καλάθια.

ΕΝΕΡΓΟΠΟΙΗΣΗ

- Εισαγάγετε το φριτέζα σε μια πρίζα. Η φριτέζα θα ηχίσει και το κουμπί  θα ανάψει στον πίνακα. Συνεπώς, η φριτέζα αέρος βρίσκεται σε λειτουργία αναμονής.



Σημείωση:

Η φριτέζα αέρος θα μεταβεί επίσης στη λειτουργία αναμονής, εάν δεν την εκκινήσετε πατώντας το κουμπί  εντός 5 λεπτών από τη ρύθμιση ενός προγράμματος ή από τη μη αυτόματα ρύθμιση θερμοκρασίας/χρόνου.

- Στη συνέχεια, εάν πατήσετε το κουμπί  που αναβοσβήνει, θα ακουστεί ένα ακόμη «μπιπ» και θα ανάνησον όλα τα κουμπιά στον πίνακα. Συνεπώς, η φριτέζα αέρος μεταβαίνει στη λειτουργία αναμονής.

ΠΡΟΚΑΘΟΡΙΣΜΕΝΑ ΠΡΟΓΡΑΜΜΑΤΑ

- Η φριτέζα αέρος διαθέτει τα παρακάτω προγράμματα για γρήγορη εκκίνηση χωρίς περαιτέρω ρυθμίσεις.

Πρόγραμμα	Περιγραφή	Προεπιλεγμένη θερμοκρασία	Προεπιλεγμένος χρόνος	Χρόνος κατά τη διάρκεια διηλού μαγειρέματος	Επιλογή ρύθμισης χρόνου
AIR FRY	Τηγάνισμα στον αέρα	200 °C	20 λεπτά	23 λεπτά	1-60 λεπτά
ROAST	Ψήσιμο	200 °C	35 λεπτά	37 λεπτά	1-60 λεπτά
BROIL	Γκριλ	200 °C	10 λεπτά	13 λεπτά	1-30 λεπτά
BAKE	Μαγειρέμα	180 °C	16 λεπτά	19 λεπτά	1-60 λεπτά
REHEAT	Ζέσταμα, χρησιμοποιείται για το ζέσταμα γευμάτων που έχουν κρυώσει.	120 °C	6 λεπτά	9 λεπτά	1-60 λεπτά
KEEP WARM	Διατήρηση θερμότητας, χρησιμοποιείται για τη διατήρηση της θερμοκρασίας ενός γεύματος για σερβίρισμα αργότερα.	80 °C	60 λεπτά	60 λεπτά	1-60 λεπτά
FRENCH FRIES	Ετοιμάστε θηγανιτές πατάτες	200 °C	18 λεπτά	21 λεπτά	1-60 λεπτά
DEHYDRATE	Αποξήρανση, χρησιμοποιείται για την αποξήρανση τροφίμων.	55 °C	8 ώρες	8 ώρες	1-24 ώρες

Μπορείτε επίσης να ρυθμίσετε μη αυτόματα τον χρόνο και τη θερμοκρασία για κάθε ένα από τα προκαθορισμένα προγράμματα.

ΠΡΟΣΑΡΜΟΓΗ ΘΕΡΜΟΚΡΑΣΙΑΣ ΚΑΙ ΧΡΟΝΟΥ

- Η τιμή της θερμοκρασίας και του χρόνου μπορεί να προσαρμοστεί ανά πάσα στιγμή πριν από την έναρξη του θηγανίσματος ή κατά τη διάρκεια του θηγανίσματος, ανεξάρτητα από το πρόγραμμα που έχει επιλεγεί.
- Η θερμοκρασία και ο χρόνος για το αριστερό και το δεξιά καλάθι μπορούν να ρυθμιστούν ξεχωριστά οποιαδήποτε στιγμή πριν από την εκκίνηση της φριτέζας, καθώς και κατά τη λειτουργία της. Εάν πατήσετε το κουμπί (L), ενεργοποιούνται οι ρυθμίσεις για το αριστερό

καλάθι. Εάν πατήσετε το κουμπί [R], ενεργοποιούνται οι ρυθμίσεις για το δεξί καλάθι. Εάν, πριν από αυτό, επιλέξατε τη λειτουργία **DUAL COOK** (ΔΙΠΛΟ ΜΑΓΕΙΡΕΜΑ), η ρύθμιση θα εφαρμοστεί ταυτόχρονα και για τα δύο καλάθια.

- Για να ρυθμίσετε τη θερμοκρασία, χρησιμοποιήστε τα κουμπιά [+] ή [-] πάνω και κάτω από τη λέξη **TEMP** στην αριστερή πλευρά του πίνακα. Κάθε φορά που πατάτε το κουμπί, η θερμοκρασία θα αυξάνεται ή θα μειώνεται κατά 5 °C. Πατήστε παρατεταμένα το επιλεγμένο κουμπί, για να επιταχύνετε τη διαδικασία ρύθμισης θερμοκρασίας. Μπορείτε να ρυθμίσετε τη θερμοκρασία σε εύρος από 60 έως 200 °C.
- Για να ρυθμίσετε τον χρόνο, χρησιμοποιήστε τα κουμπιά [+] ή [-] πάνω και κάτω από τη λέξη **TIME** στη δεξιά πλευρά του πίνακα. Κάθε φορά που πατάτε το κουμπί, ο χρόνος θα αυξάνεται ή μειώνεται κατά 1 λεπτό. Το πρόγραμμα **DEHYDRATE** (ΑΠΟΞΗΡΑΝΣΗ) αποτελεί εξαίρεση, για το οποίο η ώρα ρυθμίζεται σε προσαυξήσεις της 1 ώρας. Κρατήστε πατημένο το κουμπί επιλεγμένου κουμπιού, για να επιταχύνετε τη ρύθμιση του χρόνου. Μπορείτε να ρυθμίσετε τον χρόνο σε εύρος 01:00 – 60:00 λεπτά.
- Όταν ρυθμίζετε τη θερμοκρασία/τον χρόνο ενώ η φριτέζα βρίσκεται σε λειτουργία, δεν είναι απαραίτητο να διακόψετε προσωρινά τη λειτουργία χρησιμοποιώντας το κουμπί [▶]. Απλώς προσαρμόστε την απαιτούμενη παράμετρο ακόμα και όταν η φριτέζα βρίσκεται σε λειτουργία.

ΕΚΚΙΝΗΣΗ, ΠΡΩΩΡΙΝΗ ΔΙΑΚΟΠΗ ΚΑΙ ΣΥΝΕΧΙΣΗ ΤΟΥ ΤΗΓΑΝΙΣΜΑΤΟΣ ΣΤΟΝ ΑΕΡΑ

- Αφού επιλέξετε ένα πρόγραμμα και ρυθμίσετε τον χρόνο/τη θερμοκρασία, πατήστε το κουμπί [▶] για να ξεκινήσετε το τηγάνισμα στον αέρα.
- Η διαδικασία τηγανίσματος στον αέρα που εκτελείται μπορεί να διακοπεί ανά πάσα στιγμή πατώντας το κουμπί [▶]. Η αντίστροφη μέτρηση και το μωτέρ θα σταματήσουν. Για να συνεχίσετε τη διαδικασία τηγανίσματος στον αέρα, πατήστε το κουμπί [▶].
- Η διαδικασία τηγανίσματος στον αέρα θα σταματήσει, ακόμα και αν ένα από τα καλάθια τηγανίσματος αφαιρεθεί κατά τη λειτουργία. Η φριτέζα αέρος διαθέτει έναν διακόπτη που παρακολουθεί την κατάσταση των καλαθιών (τοποθετημένα/αφαιρεμένα) και σταματά αμέσως κάθε λειτουργία της φριτέζας αέρος όταν αφαιρεθεί ένα καλάθι. Όταν τα καλάθια κλείσουν καλά, η λειτουργία συνεχίζεται.



Σημείωση:

Εάν ένα καλάθι που έχει τραβηχτεί προς τα έξω δεν εισαχθεί ξανά στη φριτέζα αέρος εντός 5 λεπτών, η φριτέζα αέρος θα μεταβεί στη λειτουργία αναμονής.

ΠΩΣ ΝΑ ΧΡΗΣΙΜΟΠΟΙΗΣΕΤΕ ΤΑ ΚΑΛΑΘΙΑ ΤΗΓΑΝΙΣΜΑΤΟΣ

- Τα καλάθια τηγανίσματος μπορούν να χρησιμοποιηθούν ως εξής:
 - ξεχωριστά, δηλαδή το φαγητό ετοιμάζεται σε ένα καλάθι ενώ το άλλο παραμένει ακρασιμοποίητο.
 - ανεξάρτητα, δηλαδή χρησιμοποιείται διαφορετικό πρόγραμμα για κάθε καλάθι με διαφορετικές ρυθμίσεις χρόνου/θερμοκρασίας,
 - ανεξάρτητα από τη συγχρονισμένη ολοκλήρωση, δηλαδή για κάθε καλάθι χρησιμοποιείται διαφορετικό πρόγραμμα και διαφορετική ρύθμιση χρόνου/θερμοκρασίας, αλλά η φριτέζα αέρος συγχρονίζει τον χρόνο ολοκλήρωσης,
 - ταυτόχρονα, δηλαδή και τα δύο καλάθια χρησιμοποιούνται με το ίδιο πρόγραμμα με τις ίδιες ρυθμίσεις χρόνου/θερμοκρασίας

Προσοχή:

Τα καλάθια τηγανίσματος επισημαίνονται με τα σύμβολα [L] για το αριστερό καλάθι και [R] για το δεξί καλάθι. Για να λειτουργήσετε σωστά η φριτέζα αέρος, είναι απαραίτητο και τα δύο καλάθια να τοποθετηθούν στη σωστή περιοχή τηγανίσματος στο σωτήριο τής φριτέζας αέρος.

ΤΗΓΑΝΙΣΜΑ ΣΤΟΝ ΑΕΡΑ ΜΕ ΔΥΟ ΚΑΛΑΘΙΑ ΞΕΧΩΡΙΣΤΑ

- Επιλέξτε το πρώτο καλάθι πατώντας το κουμπί [L] για το αριστερό καλάθι και το κουμπί [R] για το δεξί καλάθι. Το πατημένο κουμπί θα αρχίσει να αναβοσβήνει.

- Επιλέξτε ένα πρόγραμμα πατώντας ένα από τα κουμπιά προγράμματος. Εάν θέλετε να ρυθμίσετε τον χρόνο και τη θερμοκρασία για το επιλεγμένο πρόγραμμα.
- Πατήστε το κουμπί [▶] θα ξεκινήσει το πρώτο επιλεγμένο καλάθι.
- Για το άλλο καλάθι τηγανίσματος, πατήστε το κουμπί για το άλλο καλάθι ([L] ή [R]). Το πατημένο κουμπί θα αρχίσει να αναβοσβήνει.
- Επιλέξτε ένα πρόγραμμα πατώντας ένα από τα κουμπιά προγράμματος. Εάν θέλετε να ρυθμίσετε τον χρόνο και τη θερμοκρασία για το επιλεγμένο πρόγραμμα.
- Πατήστε το κουμπί [▶] θα ξεκινήσει το άλλο επιλεγμένο καλάθι.
- Εάν τραβήξετε προς τα έξω οποιοδήποτε καλάθι από τη φριτέζα αέρος κατά τη διάρκεια της λειτουργίας, θα διακοπεί προσωρινά η λειτουργία και των δύο καλαθιών και θα συνεχιστεί μόνο όταν τοποθετήσετε ξανά το καλάθι.
- Και τα δύο καλάθια σταματούν επίσης το τηγάνισμα στον αέρα, όταν πατηθεί το κουμπί [▶]. Εάν πατήσετε το ίδιο κουμπί, η λειτουργία θα συνεχιστεί.
- Όταν ολοκληρωθεί το πρόγραμμα για ένα από τα καλάθια, μπορείτε να περιμένετε να ολοκληρωθεί το πρόγραμμα του άλλου καλαθιού ή μπορείτε να τραβήξετε έξω το πρώτο καλάθι, να αφαιρέσετε το φαγητό και να το επανατοποθετήσετε.
- Εάν το φαγητό δεν έχει ψηθεί εντελώς όταν τραβήξετε το καλάθι προς τα έξω, απλώς σφύρετε το καλάθι προς τα μέσα και ρυθμίστε μερικά επιπλέον λεπτά.



Προειδοποίηση:

Τοποθετείτε πάντα ένα καυτό καλάθι τηγανίσματος σε επιφάνεια ανθεκτική στη θερμότητα. Πιάνετε το καλάθι μόνο από τη λαβή του. Συνατοίμε επίσης τη χρήση γαντιών κουζίνας ή άλλων μορφών προστασίας.

Προσέχετε ιδιαίτερα ώστε να μην αγγίξετε την καυτή επιφάνεια του καλαθιού και καίστε από τον καυτό ατμό που απελευθερώνεται από το φαγητό. Μην αγγίζετε ποτέ την περιοχή μεγαλύτερα στο σωτήριο τής φριτέζας αέρος μέχρι να κρυσώσει εντελώς!

ΣΥΓΧΡΟΝΙΣΜΕΝΗ ΟΛΟΚΛΗΡΩΣΗ

- Επιλέξτε το πρώτο καλάθι πατώντας το κουμπί [L] για το αριστερό καλάθι και το κουμπί [R] για το δεξί καλάθι. Το πατημένο κουμπί θα αρχίσει να αναβοσβήνει.
- Επιλέξτε ένα πρόγραμμα πατώντας ένα από τα κουμπιά προγράμματος. Εάν θέλετε να ρυθμίσετε τον χρόνο και τη θερμοκρασία για το επιλεγμένο πρόγραμμα.
- Επαναλάβετε τα βήματα που περιγράφονται παραπάνω για το δεύτερο καλάθι τηγανίσματος.
- Πατήστε το κουμπί **SYNC** (ΣΥΓΧΡΟΝΙΣΜΟΣ).
- Πατήστε το κουμπί [▶] για έναρξη του τηγανίσματος στον αέρα. **ΠΡΟΣΟΧΗ:** Εάν ξεκινήσετε το τηγάνισμα στον αέρα στο αριστερό ή το δεξί καλάθι χωρίς να πατήσετε το κουμπί **SYNC** (ΣΥΓΧΡΟΝΙΣΜΟΣ), η λειτουργία συγχρονισμού δεν θα είναι ενεργή.
- Εάν ο χρόνος ολοκλήρωσης διαφέρει για τα προγράμματα του αριστερού και του δεξιού καλαθιού, στην οθόνη θα εμφανιστεί μόνο η αντίστροφη μέτρηση για το πρόγραμμα με τον μεγαλύτερο χρόνο. Εάν οι χρόνοι είναι ίδιοι, θα εμφανιστεί η αντίστροφη μέτρηση και για τα δύο καλάθια.

ΔΙΠΛΟ ΤΗΓΑΝΙΣΜΑ ΣΤΟΝ ΑΕΡΑ

- Εάν επιθυμείτε το επιλεγμένο πρόγραμμα ή η μη αυτόματη ρύθμιση να ισχύει και για τα δύο καλάθια τηγανίσματος, πατήστε το κουμπί **DUAL COOK** (ΔΙΠΛΟ ΜΑΓΕΙΡΕΜΑ).
- Επιλέξτε ένα πρόγραμμα πατώντας ένα από τα κουμπιά προγράμματος. Εάν θέλετε να ρυθμίσετε τον χρόνο και τη θερμοκρασία για το επιλεγμένο πρόγραμμα. Τώρα αρκεί να εκτελέσετε αυτήν τη ρύθμιση μόνο για ένα καλάθι και το δεύτερο καλάθι θα ρυθμιστεί αυτόματα.
- Πατήστε το κουμπί [▶]. Το τηγάνισμα στον αέρα θα ξεκινήσει και για τα δύο καλάθια ταυτόχρονα.



Σημείωση:

Εάν πατήσετε το κουμπί [L] ή [R], η λειτουργία διπλού τηγανίσματος στον αέρα θα ακυρωθεί και η φριτέζα αέρος θα συνεχίσει να λειτουργεί όπως στην κατάσταση λειτουργίας ενός καλαθίου.

ΕΝΔΕΙΞΗ ΑΝΑΚΙΝΗΣΗΣ/ΓΥΡΙΣΜΑΤΟΣ ΦΑΓΗΤΟΥ

- Τα προγράμματα **AIR FRY** (ΤΗΓΑΝΙΣΜΑ ΣΤΟΝ ΑΕΡΑ), **ROAST** (ΜΑΓΕΙΡΕΜΑ ΨΗΤΩΝ), **BAKE** (ΨΗΣΙΜΟ ΣΤΟΝ ΦΟΥΡΝΟ) και **FRENCH FRIES** (ΤΗΓΑΝΗΤΕΣ ΠΑΤΑΤΕΣ) είναι εξοπλισμένα με ένδειξη ανακίνησης/γυρίσματος φαγητού.



Σημείωση:

Η λειτουργία ένδειξης ανακίνησης/γυρίσματος του φαγητού δεν ενεργοποιείται, εάν ο χρόνος προετοιμασίας είναι μικρότερος από 3 λεπτά. Μπορείτε επίσης να ανακινήσετε/γυρίσετε το φαγητό οποιαδήποτε στιγμή κατά τη διάρκεια της λειτουργίας, ανάλογα με την εμπειρία σας.

- Μετά από περίπου τα 2/3 του χρόνου λειτουργίας των προγραμμάτων που αναφέρονται, ακούγεται ένα «μπιπ» και ανάβει η ένδειξη **SHAKE** (ΑΝΑΚΙΝΗΣΗ). Εάν θέλετε να απενεργοποιήσετε τη λειτουργία ανακίνησης/γυρίσματος του φαγητού, πατήστε το κουμπί **SHAKE**(ΑΝΑΚΙΝΗΣΗ) πριν παρέλθουν τα 2/3 του προκαθορισμένου χρόνου.
- Όταν ανάβει η ένδειξη, σφύρετε το αντίστοιχο καλάθι τηγανίσματος προς τα έξω και τοποθετήστε το σε επιφάνεια ανθεκτική στη θερμότητα. Προσέχετε ιδιαίτερα ώστε να μην αγγίξετε την καυτή επιφάνεια του καλαθιού και καίετε από τον καυτό ατμό που απελευθερώνεται από το φαγητό.
- Ανακατέψτε το φαγητό στο καλάθι είτε με κατάλληλο ξύλινο κουτάλι είτε ανακινήστε προσεκτικά το καλάθι από τη μία πλευρά στην άλλη. Εάν θέλετε απλώς να γυρίσετε τα τρόφιμα, χρησιμοποιήστε μια σπάτουλα ή λαβίδα από σιλικόν ή ξύλο.
- Τοποθετήστε ξανά το καλάθι στη θέση του. Το πρόγραμμα θα συνεχιστεί.

ΑΝΤΙΜΕΤΩΠΙΣΗ ΠΡΟΒΛΗΜΑΤΩΝ

- Εάν η συσκευή δεν λειτουργεί όπως περιγράφεται σε αυτό το εγχειρίδιο χρήσης, ελέγξτε τη λίστα των πιο συχνών προβλημάτων παρακάτω για να διορθώσετε το πρόβλημα. Σε περίπτωση που το πρόβλημά σας δεν περιλαμβάνεται στη λίστα ή επιμένει, απενεργοποιήστε τη συσκευή, τραβήξτε το φιλτράρισμα από την πρίζα και επικοινωνήστε με ένα εξουσιοδοτημένο κέντρο σέρβις. Σε καμία περίπτωση μην επιχειρήσετε να επισκευάσετε μόνοι σας τη συσκευή.

ΠΡΟΒΛΗΜΑ	ΠΙΘΑΝΗ ΑΙΤΙΑ	ΛΥΣΗ
Η φριτέζα δεν λειτουργεί	Η φριτέζα δεν είναι συνδεδεμένη στην πρίζα.	Ελέγξτε ότι το φις είναι συνδεδεμένο σε μία πρίζα .
	Δεν πατήσατε το κουμπί [G] αφού συνδέσατε τη φριτέζα αέρος στην πρίζα.	Η φριτέζα αέρος βρίσκεται στη λειτουργία αναμονής. Πατήστε το κουμπί [G] για να ενεργοποιήσετε τον τρόπο λειτουργίας.
	Δεν ξεκινήσατε το τηγάνισμα στον αέρα με το κουμπί [▶▶].	Πατήστε [▶▶].
	Ένα από τα καλάθια τηγανίσματος δεν έχει τοποθετηθεί σωστά στο εσωτερικό της φριτέζας αέρος.	Τοποθετήστε το καλάθι σωστά στη φριτέζα αέρος.

Η φριτέζα αέρος υπερθερμάνθηκε και η ασφάλεια προστασίας έναντι της υπερθέρμανσης ενεργοποιήθηκε αυτόματα.	Η φριτέζα αέρος έχει υπερθερμανθεί και ενεργοποιήθηκε αυτόματα η ασφάλεια υπερθέρμανσης.	Απουσινδέστε τη φριτέζα αέρος από την πρίζα και αφήστε την να κρυώσει. Επικοινωνήστε με ένα εξουσιοδοτημένο κέντρο σέρβις για να ζητήσετε αντικατάσταση της ασφάλειας προστασίας. Δεν πρέπει ποτέ να αντικαταστήσετε μόνοι σας την ασφάλεια προστασίας.
Ανεπαρκής ή ανομοιόμορφη προσθήκη λαδιού/λίπους στα συστατικά.	Ορίσατε θερμοκρασία που είναι πολύ χαμηλή.	Αυξήστε τη θερμοκρασία και συνεχίστε το τηγάνισμα.
	Υπερβολικά μεγάλη ποσότητα τροφίμων. Τα τρόφιμα υπερκαλύπτονται μεταξύ τους ή είναι τοποθετημένα πολύ κοντά το ένα στο άλλο.	Προσαρμόστε την ποσότητα και την τοποθέτηση των συστατικών.
Το φαγητό δεν είναι τραγανό.	Δεν ανακινήσατε/γυρίσατε το φαγητό κατά τη διάρκεια του τηγανίσματος στον αέρα.	Είναι απαραίτητο να ανακινήσετε/γυρίσετε τα υλικά που βρίσκονται το ένα πάνω στο άλλο, π.χ. τηγανιτές πατάτες όταν έχουν παρέλθει τα 2/3 του χρόνου τηγανίσματος στον αέρα.
	Χρησιμοποίησατε είδος τροφίμου που προορίζεται για τηγάνισμα σε παραδοσιακό τηγάνι.	Χρησιμοποιήστε τηγανιτά τρόφιμα που προορίζονται για ψήσιμο στον φούρο ή τρόφιμα με λίγο λάδι για να γίνουν τραγανά.
Άσπρος καπνός βγαίνει από τη φριτέζα.	Είχατε τοποθετήσει στη φριτέζα τρόφιμα πολύ λιπαρά ή βάλσατο μεγάλη ποσότητα λαδιού.	Εάν τηγανίσετε τρόφιμα που είναι πολύ λιπαρά, το λίπος θα συσσωρευτεί στον πυθμένα του καλαθιού, όπου θα ζεσταθεί και θα δημιουργηθεί άσπρος καπνός.
	Στην περιοχή τηγανίσματος, στη σχάρα τηγανίσματος ή στο καλάθι υπάρχουν υπολείμματα τηγανισμένου φαγητού.	Ελέγξτε ότι ο χώρος τηγανίσματος και το καλάθι ή η σχάρα είναι καθαρά. Είναι σημαντικό να καθαρίζετε όλα τα αξεσουάρ μετά από κάθε χρήση.
Οι σπιτικές τηγανιτές πατάτες δεν είναι τηγανισμένες καλά.	Δεν ξεπλύνετε καλά τις πατάτες πριν τις τηγανίσετε.	Πριν το τηγάνισμα, πρέπει να ξεπλύνετε καλά τις πατάτες και να αφαιρέσετε ακαθαρσίες από το εξωτερικό τους.
Οι σπιτικές τηγανιτές πατάτες δεν είναι τραγανές.	Το πόσο τραγανές είναι οι πατάτες εξαρτάται από την ποσότητα λαδιού και νερού.	Στεγνώστε καλά τις πατάτες πριν τις τηγανίσετε. Κόψτε τις σε μικρά κομμάτια και προσθέστε περισσότερο λάδι αν χρειάζεται.

ΚΑΘΑΡΙΣΜΟΣ ΚΑΙ ΣΥΝΤΗΡΗΣΗ



Προειδοποίηση:

Πριν από τον καθαρισμό ή τη συντήρηση, αποσυνδέστε πάντα τη φριτέζα αέρος από την πρίζα και αφήστε όλα τα μέρη να κρυώσουν εντελώς. Για να καθαρίσετε τη φριτέζα αέρος, τα εσωτερικά της μέρη και όλα τα αξεσουάρ, μην χρησιμοποιείτε ποτέ χημικά, συρματάκι ή προϊόντα καθαρισμού με λειαντικά συστατικά. Σε αντίθετη περίπτωση, ενδέχεται να προκληθεί φθορά στην επιφάνεια της συσκευής.



Προσοχή:

Η φριτέζα αέρος και το καλώδιο ρεύματος δεν πρέπει να πλένονται σε πλυντήριο πιάτων. Μην ψεκάζετε τα μέρη αυτά με νερό ή οποιοδήποτε άλλο υγρό και μην τα βυθίζετε σε νερό ή οποιοδήποτε άλλο υγρό.

- Αποσυνδέστε τη φριτέζα αέρος από την πρίζα και αφήστε την να κρυώσει. Η φριτέζα αέρος θα κρυώσει πιο γρήγορα όταν αφαιρέσετε και τα δύο καλάθια. Αφήστε επίσης τα καλάθια και τη σχάρα τηγανίσματος να κρυώσουν.
- Σας συνιστούμε να καθαρίζετε τη φριτέζα αέρος αμέσως αφού κρυώσει, για να μην ξεραίνονται τα υπολείμματα από τρόφιμα στις επιφάνειές της. Θα είναι πιο δύσκολο να τα αφαιρέσετε αργότερα. Χρησιμοποιώντας χαρτί κουζίνας, αφαιρέστε τυχόν υπολείμματα φαγητού από το καλάθι και από την εσωτερική περιοχή της φριτέζας.
- Μπορείτε να πλύνετε τα καλάθια και τις σχάρες τηγανίσματος με χλιαρό νερό και μικρή ποσότητα απορρυπαντικού κουζίνας, χρησιμοποιώντας ένα μαλακό σφουγγάρι. Ξεπλύνετε και σκουπίστε τα μέχρι να στεγνώσουν. Τα καλάθια και οι σχάρες πλένονται και στο πλυντήριο πιάτων.
- Σκουπίστε την εξωτερική και την εσωτερική επιφάνεια της φριτέζας αέρος, χρησιμοποιώντας σφουγγάρι ελαφρώς εμποτισμένο σε ζεστό νερό. Στη συνέχεια, σκουπίστε με ένα καθαρό απορροφητικό πανί.
- Καθαρίζετε το καλώδιο ρεύματος της φριτέζας αέρος μόνο με ένα στεγνό απορροφητικό πανί, ποτέ με νερό.

ΑΠΟΘΗΚΕΥΣΗ

- Όταν ολοκληρώσετε τη χρήση της συσκευής και τον καθαρισμό της, αποθηκεύστε την σε καθαρό, στεγνό μέρος όπου δεν φτάνουν παιδιά. Φυλάσσετε τη συσκευή και τα εξαρτήματά της προστατευμένα από ακραίες θερμοκρασίες, άμεση ηλιακή ακτινοβολία και υπερβολική υγρασία και μην την αποθηκεύετε σε υπερβολικά σκοτεινό περιβάλλον.

ΤΕΧΝΙΚΕΣ ΠΡΟΔΙΑΓΡΑΦΕΣ

Εύρος ονομαστικής τάσης.....	220– 240 V
Ονομαστική συχνότητα	50-60 Hz
Ονομαστική ισχύς εισόδου	1.700 W
Όγκος περιοχής τηγανίσματος	2x 4 l
Εύρος θερμοκρασίας.....	35–200 °C
Κατηγορία προστασίας από ηλεκτροπληξία.....(I)
Επίπεδο θορύβου.....	65 dB(A)

Το δηλωμένο επίπεδο εκπομπής θορύβου της συσκευής είναι 65 dB(A), το οποίο αντιστοιχεί στο επίπεδο Α της ακουστικής ισχύος σε σχέση με την ακουστική ισχύ αναφοράς 1 ρW.

Επεξήγηση της τεχνικής ορολογίας

Κατηγορία ασφαλείας για την προστασία από ηλεκτροπληξία:

Κατηγορία Ι – Προστασία έναντι τραυματισμού λόγω ηλεκτροπληξίας παρέχεται μέσω βασικής μόνωσης καθώς και της σύνδεσης των εκτός τάσης μερών της συσκευής στον προστατευτικό αγωγό δικτύου.

Με την επιφύλαξη του δικαιώματος αλλαγών στο κείμενο και στις τεχνικές παραμέτρους.

ΟΔΗΓΙΕΣ ΚΑΙ ΠΛΗΡΟΦΟΡΙΕΣ ΣΧΕΤΙΚΑ ΜΕ ΤΗΝ ΑΠΟΡΡΙΨΗ ΤΩΝ ΧΡΗΣΙΜΟΠΟΙΗΜΕΝΩΝ ΥΛΙΚΩΝ ΣΥΣΚΕΥΑΣΙΑΣ

Απορρίψτε τα χρησιμοποιημένα υλικά συσκευασίας σε ειδικό σημείο συλλογής απορριμμάτων του δήμου σας.

ΑΠΟΡΡΙΨΗ ΧΡΗΣΙΜΟΠΟΙΗΜΕΝΩΝ ΗΛΕΚΤΡΙΚΩΝ ΚΑΙ ΗΛΕΚΤΡΟΝΙΚΩΝ ΣΥΣΚΕΥΩΝ



Όταν προϊόντα ή πρωτότυπα έγγραφα φέρουν αυτό το σύμβολο, αυτό σημαίνει ότι τα χρησιμοποιούμενα ηλεκτρικά ή ηλεκτρονικά προϊόντα δεν πρέπει να απορριπτόνται μαζί με τα υπόλοιπα οικιακά απορρίμματα. Για την ορθή απόρριψη, ανανέωση και ανακύκλωση, παραδώστε αυτές τις συσκευές στα προβλεπόμενα σημεία συλλογής.

Εναλλακτικά, σε ορισμένες χώρες της Ευρωπαϊκής Ένωσης ή άλλες ευρωπαϊκές χώρες μπορείτε κατά την αγορά μιας νέας παρόμοιας συσκευής να επιστρέψετε τη συσκευή στο τοπικό κατάστημα από όπου την αγοράσατε. Η ορθή απόρριψη αυτού του προϊόντος συμβάλλει στην εξοικονόμηση πολύτιμων φυσικών πόρων και προστατεύει το περιβάλλον και την ανθρώπινη υγεία από τον αρνητικό αντίκτυπο που μπορεί να είχε η ακατάλληλη απόρριψη των απορριμμάτων. Για περισσότερες λεπτομέρειες, συμβουλευτείτε τις τοπικές αρχές ή την τοπική επιχείρηση αποκομιδής απορριμμάτων. Σύμφωνα με τους εθνικούς κανονισμούς, ενδεχομένως να επιβάλλονται πρόστιμα για την εσφαλμένη απόρριψη αυτού του τύπου απορριμμάτων.

Για επιχειρήσεις με έδρα σε χώρες της Ευρωπαϊκής Ένωσης

Αν θέλετε να απορρίψετε ηλεκτρικές ή ηλεκτρονικές συσκευές, ζητήστε τις απαραίτητες πληροφορίες από το κατάστημα πώλησης ή τον προμηθευτή σας.

Απόρριψη σε άλλες χώρες εκτός της Ευρωπαϊκής Ένωσης.

Αυτό το σύμβολο ισχύει στην Ευρωπαϊκή Ένωση. Αν θέλετε να απορρίψετε αυτό το προϊόν, ζητήστε τις απαραίτητες πληροφορίες σχετικά με τον σωστό τρόπο απόρριψης από την τοπική δημοτική αρχή ή το κατάστημα από όπου το αγοράσατε.



Το συγκεκριμένο προϊόν πληροί όλες τις βασικές απαιτήσεις των σχετικών με αυτό οδηγιών της ΕΕ.

