

SENCOR®

SFR 5510BK



ΑΕΡΟΦΡΙΤΕΖΑ VITA FRYER

Μετάφραση του πρωτότυπου εγχειριδίου



SENCOR®

SFR 5510BK



A

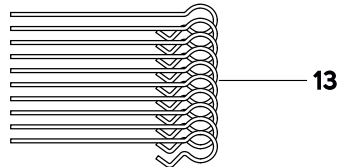
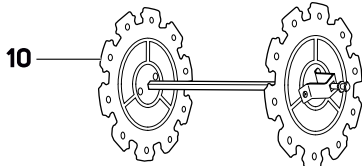
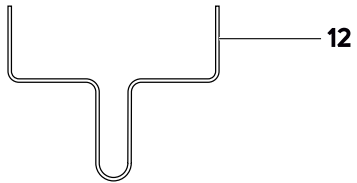
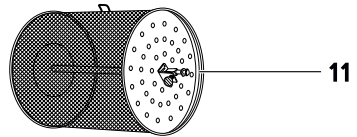
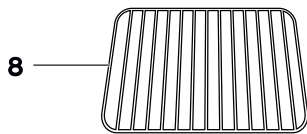
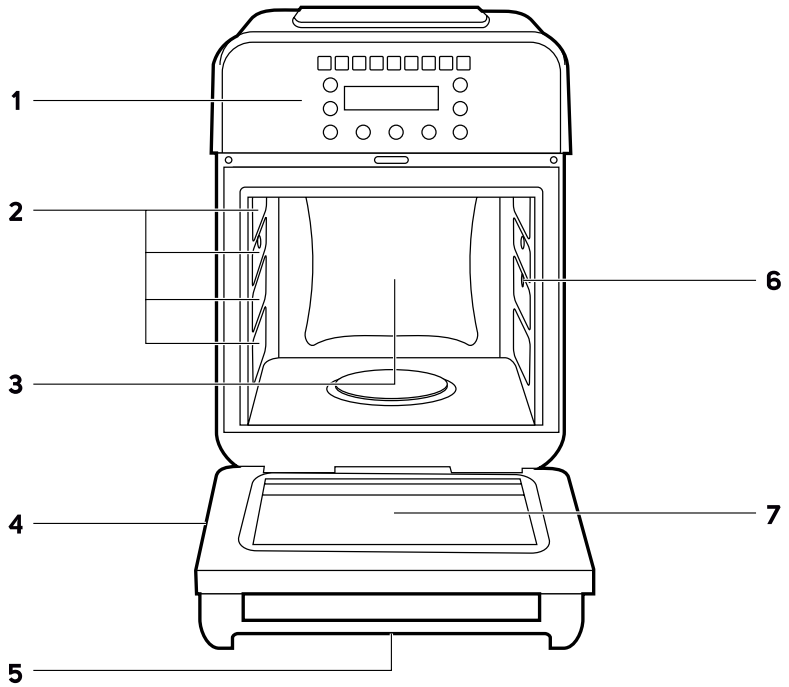

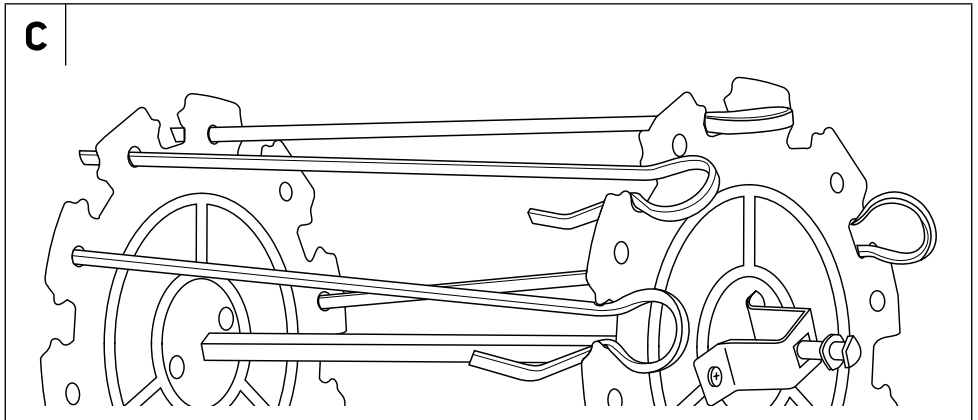
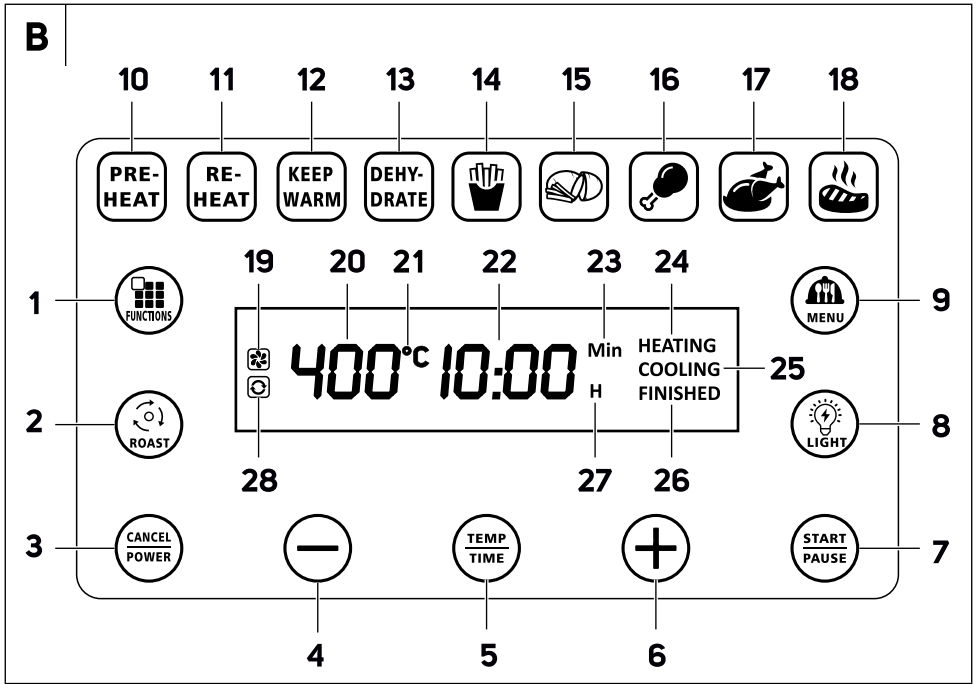

GR Φριτέζα αέρα Vita Fryer

Σημαντικές οδηγίες για την ασφάλεια

ΔΙΑΒΑΖΕΤΕ ΠΡΟΣΕΚΤΙΚΑ ΚΑΙ ΦΥΛΑΣΣΕΤΕ ΓΙΑ ΜΕΛΛΟΝΤΙΚΗ ΧΡΗΣΗ.

Γενικές προειδοποιήσεις

- Η παρούσα συσκευή μπορεί να χρησιμοποιείται από παιδιά 8 ετών και άνω και από άτομα με μειωμένες σωματικές ή πνευματικές ικανότητες ή από άπειρα άτομα μόνο εφόσον επιβλέπονται από κατάλληλο άτομο ή έχουν ενημερωθεί για τον τρόπο χρήσης του προϊόντος με ασφάλεια και κατανοούν τους πιθανούς κινδύνους από την εσφαλμένη χρήση του.
- Τα παιδιά δεν πρέπει να παίζουν με τη συσκευή.
- Ο καθαρισμός και η συντήρηση μπορούν να εκτελούνται από τον χρήστη αλλά όχι από παιδιά, εκτός και αν είναι άνω των 8 ετών και υπό επίβλεψη.
- Κρατήστε παιδιά κάτω των 8 ετών μακριά από τη συσκευή και το καλώδιο ρεύματος.
- Στην περίπτωση που το καλώδιο ρεύματος έχει υποστεί ζημιά, αναθέτετε την επισκευή του σε κάποιο επαγγελματικό κέντρο σέρβις για την αποφυγή πρόκλησης ατυχήματος. Απαγορεύεται η χρήση της συσκευής, εάν το καλώδιο έχει υποστεί ζημιά.

- Οι επιφάνειες της συσκευής που έρχονται σε επαφή με τρόφιμα πρέπει να καθαρίζονται πάντα σύμφωνα με τις οδηγίες στο παρόν εγχειρίδιο χρήσης.
- Η συσκευή δεν έχει σχεδιαστεί για χειρισμό μέσων προγραμματισμένης συσκευής, εξωτερικού χρονοδιακόπτη ή τηλεχειριστηρίου.



Προσοχή: Καυτή επιφάνεια.

Ηλεκτρολογική ασφάλεια

- Πρωτό συνδέστε την παρούσα συσκευή στην πρίζα, ελέγξτε ότι η τάση του ρεύματος στην ετικέτα της συσκευής συμφωνεί με την τάση της πρίζας.
- Συνδέστε τη συσκευή μόνο σε σωστά γεωμενόμενη πρίζα. Μην χρησιμοποιείτε καλώδιο προέκτασης.
- Ξετυλίξτε πλήρως το καλώδιο ρεύματος πριν από τη χρήση.
- Μην συνδέετε και αποσυνδέετε με βρεγμένα χέρια το καλώδιο ρεύματος της συσκευής στην/από την πρίζα.
- Βεβαιωθείτε ότι οι επαφές του φως δεν έρχονται σε επαφή με νερό ή άλλο υγρό. Εάν αυτό συμβεί στεγνώστε προσεκτικά το φως πριν το χρησιμοποιήσετε ξανά.
- Μην αποσυνδέετε τη συσκευή από την πρίζα τραβώντας το καλώδιο ρεύματος. Μπορεί να υιοστητέ ζημιά το καλώδιο ή η πρίζα ρεύματος. Αποσυνδέετε το καλώδιο ρεύματος από την πρίζα τραβώντας το φως.
- Μην τοποθετείτε βαριά αντικείμενα πάνω στο καλώδιο ρεύματος. Βεβαιωθείτε ότι το καλώδιο ρεύματος δεν κρέμεται πάνω από την άκρη ενός τραπεζιού και ότι δεν βρίσκεται σε επαφή με κάποια καυτή επιφάνεια ή αιχμηρά αντικείμενα.
- Διατηρείτε στεγνό το καλώδιο ρεύματος.
- Μην τυλίγετε το καλώδιο ρεύματος γύρω από τη συσκευή.
- Απευργοποιείτε πάντα τη συσκευή και αποσυνδέετε την από την ηλεκτρική πρίζα εάν δεν πρόκειται να τη χρησιμοποιήσετε ή εάν την αφήνετε εκτεθειμένη πριν από τον καθαρισμό, τη συντήρηση ή την αποθήκευση.
- Μην επισκευάζετε τη συσκευή μόνοι σας και μην πραγματοποιείτε τροποποιήσεις σε αυτήν. Όλες οι επισκευές ή οι τροποποιήσεις της συσκευής πρέπει να εκτελούνται σε εξουσιοδοτημένο κέντρο σέρβις. Επεμβαίνοντας ο/η ίδιος/-α στη συσκευή κατά τη διάρκεια της περιόδου εγγύησης, διατρέχετε τον κίνδυνο ακώρωσής της.
- Για να αποτρέψετε τον κίνδυνο τραυματισμού από ηλεκτροπληξία μην βυθίζετε τη συσκευή και το καλώδιο ρεύματος σε νερό ή άλλο υγρό και μην πλένετε αυτά τα μέρη με τρεχούμενο νερό.
- Απευργοποιείτε πάντα τη συσκευή και αποσυνδέετε την από την πρίζα μόλις ολοκληρώνετε τη χρήση της.
- Εάν η συσκευή πέσει σε νερό, σε καμία περίπτωση μην την χρησιμοποιήσετε. Παραδώστε την σε εξουσιοδοτημένο κέντρο σέρβις για έλεγχο.
- Αυτή η συσκευή έχει σχεδιαστεί για οικιακή χρήση. Μην την χρησιμοποιείτε για εμπορικούς σκοπούς ή άλλους σκοπούς για τους οποίους δεν προορίζεται.

Ασφάλεια κατά τη χρήση

- Αυτή η συσκευή έχει σχεδιαστεί για τη γηνάσιμα. Δεν προορίζεται για το βράσιμο υγρών. Μην τη χρησιμοποιείτε για άλλους σκοπούς από εκείνους για τους οποίους σχεδιάστηκε.
- Αυτή η συσκευή έχει σχεδιαστεί αποκλειστικά για εσωτερικούς χώρους. Μην τη χρησιμοποιείτε ποτέ σε εξωτερικό χώρο ή σε βιομηχανικό περιβάλλον.
- Αυτή η συσκευή έχει σχεδιαστεί αποκλειστικά για βασική οικιακή χρήση. Δεν προορίζεται να χρησιμοποιηθεί σε περιβάλλοντα όπως κουζίνες προσωπικού σε καταστήματα, γραφεία ή αγροκτήματα ή σε άλλα περιβάλλοντα εργασίας. Ούτε προορίζεται να χρησιμοποιηθεί από πελάτες ξενοδοχείων, μοτέλ, καταλυμάτων και άλλων εγκαταστάσεων.
- Αυτή η συσκευή πρέπει να χρησιμοποιείται αποκλειστικά σύμφωνα με τις οδηγίες που περιέχονται στο παρόν εγχειρίδιο χρήσης.
- Χρησιμοποιείτε τη συσκευή μόνο με τη γνήσια αξεσουάρ που τη συνοδεύουν.
- Πριν από κάθε χρήση ελέγχετε το επιλεγμένο αξεσουάρ για ζημιές. Μην χρησιμοποιείτε τη συσκευή με εξάρτημα που έχει υποστεί ζημιά.
- Μην τοποθετείτε τη συσκευή ή τα εξαρτήματα της στην ηλεκτρική κουζίνα ή την κουζίνα υγραερίου ή κοντά σε αυτές, στην άκρη του τραπεζιού ή σε ασταθείς επιφάνειες. Τοποθετείτε πάντα τη συσκευή πάνω σε επίπεδη, στεγνή και σταθερή επιφάνεια.
- Μην χρησιμοποιείτε τη συσκευή κοντά σε εύφλεκτα αντικείμενα όπως κουρτίνες, πετσέτες κουζίνας, κ.λπ.
- Μην εκθέτετε τη συσκευή και τα εξαρτήματά της σε εξωτερικό περιβάλλον, ακραίες θερμοκρασίες, άμεση ηλιακή ακτινοβολία, υπερβολική υγρασία ή πολύ ακονισμένους χώρους.
- Όταν η συσκευή βρίσκεται σε λειτουργία, η θερμοκρασία των προσβάσιμων επιφανειών μπορεί να είναι υψηλότερη. Μην αγγίζετε την καυτή επιφάνεια. Διαφορετικά μπορεί να προκληθούν εγκαύματα. Χρησιμοποιείτε το εργαλείο χειρισμού για να αφαιρέσετε και να μεταφέρετε καυτά αξεσουάρ.
- Για να διασφαλίσετε επαρκή κυκλοφορία αέρα κατά τη διάρκεια της λειτουργίας, πρέπει να υπάρχει απόσταση ασφαλείας τουλάχιστον 15 cm από όλες τις πλευρές της συσκευής. Μην τοποθετείτε αντικείμενα πάνω στη συσκευή και μην καλύψετε τις οπές αερισμού.
- Μην τοποθετείτε τη συσκευή κοντά σε αντικείμενα, επιφάνειες ή κάτω από αντικείμενα που ενδέχεται να καταστραφούν, για παράδειγμα τοίχοι, ντουλάπια κουζίνας, ερμάρια, πίνακες ζωγραφικής, κουρτίνες. Ο ατμός που διαφεύγει μπορεί να τα καταστρέψει.

- Όταν τελειώσετε με τη χρήση της συσκευής, αποσυνδέστε την από την πηγή τροφοδοσίας και χειριστείτε την με τέτοιο τρόπο ώστε να μην έρθετε σε επαφή με τα εσωτερικά της εξαρτήματα και άλλα μέρη που ενδέχεται να είναι ακόμα καυτά λόγω της υπολειπόμενης θερμότητας.
- Μην αγγίζετε τις καυτές επιφάνειες της συσκευής. Αφού απενεργοποιήσετε και αποσυνδέσετε τη συσκευή από την πρίζα, αφήστε τη συσκευή να κρυώσει αρκετά (ιδανικά 30 λεπτά).
- Είναι απαραίτητο να προσέχετε ιδιαίτερα όταν μετακινείτε τα αξεσουάρ ενώ είναι γεμάτα με ζεστά τρόφιμα ή υγρά.
- Μην τοποθετείτε τα αξεσουάρ πάνω σε ευαίσθητες στη θερμότητα επιφάνειες.
- Μην εκτελείτε καμία εργασία συντήρησης στη συσκευή πέρα από τον καθαρισμό των μεμονωμένων μερών της, όπως περιγράφεται στο παρόν εγχειρίδιο χρήσης.
- Μην χρησιμοποιείτε ποτέ μία συσκευή που έχει υποστεί βλάβη.
- Μην χρησιμοποιείτε τη συσκευή εάν έχει πέσει στο πάτωμα, εάν έχει βυθιστεί σε νερό, εάν παρουσιάζει κάποια δυσλειτουργία ή εάν έχει υποστεί κάποια ζημιά.
- Μην βυθίζετε τη συσκευή ή το καλώδιο ρεύματος σε νερό ή άλλο υγρό και μην πλένετε αυτά τα μέρη με τρεχούμενο νερό. Δεν επιτρέπεται το πλύσιμο της συσκευής στο πλυντήριο πιάτων.
- Φυλάσσετε τη συσκευή σε ξηρό περιβάλλον.

- Σας ευχαριστούμε που επιλέξατε ένα αυθεντικό προϊόν SENCOR και ελπίζουμε ότι θα μείνετε ικανοποιημένοι.
- Πριν από τη χρήση αυτής της συσκευής, διαβάστε προσεκτικά το εγχειρίδιο χρήσης, ακόμη και στην περίπτωση που είστε ήδη εξοικειωμένος/-η με τη χρήση παρόμοιων τύπων συσκευών. Χρησιμοποιείτε τη συσκευή μόνο όπως περιγράφεται στο παρόν εγχειρίδιο χρήσης. Φυλάσσετε αυτό το εγχειρίδιο σε κάποιο ασφαλές σημείο όπου θα μπορείτε εύκολα να το βρείτε εάν το χρειαστείτε. Σε περίπτωση που παραδώσετε τη συσκευή αυτή σε κάποιον τρίτο, φροντίστε να παραδώσετε και το παρόν εγχειρίδιο χρήσης.
- Αφαιρέστε προσεκτικά τη συσκευή από τη συσκευασία και μην πετάξετε τα υλικά συσκευασίας προτού βρείτε όλα τα εξαρτήματά της. Σας συστήνουμε να φυλάξετε την αρχική χάρτινη συσκευασία, το υλικό συσκευασίας, την αποδείξη αγοράς μαζί με τη δήλωση ευθύνης του πωλητή και την κάρτα εγγύησης τουλάχιστον για όσο διάστημα δικαιούστε αποζημίωση για ανεπαρκή απόδοση ή κακή ποιότητα της συσκευής. Σε περίπτωση μεταφοράς της συσκευής, σας συστήνουμε να χρησιμοποιήσετε την αρχική της συσκευασία.

ΠΕΡΙΓΡΑΦΗ ΤΗΣ ΣΥΣΚΕΥΗΣ

- A1** Πίνακας ελέγχου με οθόνη
- A2** Πλευρικές γλωττίδες
Οι γλωττίδες σχημάτιζον
συνολικά τρεις αυλακώσεις
τη μία επάνω στην άλλη,
οι οποίες επιτρέπουν την
ποσοτήτηση της σκόρας
σε διάφορα ύψη στην
αεροφριτέζα
- A3** Περιοχή θηγανίσματος
- A4** Πόρτα
- A5** Λαβή

- A6** Οπή στερέωσης της σούβλας,
του καθαριού θηγανίσματος ή
της βάσης για τις μικρότερες
σούβλες
- A7** Διαφανές παράθυρο
- A8** Σχάρα
- A9** Σούβλα
- A10** Πλάκες συγκράτησης για τις
μικρότερες σούβλες
- A11** Καλάθι
θηγανίσματος
- A12** Εργαλείο χειρισμού
- A13** Μικρότερες σούβλες

- B1** Κουμπιά επιλογής
προκαθορισμένης λειτουργίας
B10-B13
- B2** Ψήσιμο
- B3** Ακύρωση λειτουργίας/
απενεργοποίηση
- B4** Μείωση θερμοκρασίας/
χρόνου
- B5** Ρύθμιση θερμοκρασίας και
χρόνου
- B6** Αύξηση θερμοκρασίας/
χρόνου
- B7** Έναρξη/παύση λειτουργίας
- B8** Φωτισμός της περιοχής
θηγανίσματος
- B9** Κουμπιά επιλογής
προκαθορισμένων
προγραμμάτων
- B10** Ένδειξη προθέρμανσης
- B11** Ένδειξη ζεστόματος
- B12** Ένδειξη διατήρησης
θερμότητας
- B13** Ένδειξη αποξήρανσης

- B14** Ένδειξη προγράμματος για
προηγουμένως θηγανιές
πατάτες
- B15** Ένδειξη προγράμματος για
σπιτικές θηγανιές πατάτες
- B16** Ένδειξη προγράμματος για
μπουτάκια κοτόπουλου
- B17** Ένδειξη προγράμματος για
ψητό κοτόπουλο
- B18** Ένδειξη προγράμματος για
μπριζόλες
- B19** Ένδειξη ανεμιστήρα
- B20** Ένδειξη θερμοκρασίας
- B21** Ένδειξη μονάδας
θερμοκρασίας
- B22** Ένδειξη χρόνου
- B23** Ένδειξη λεπτών
- B24** Ένδειξη θέρμανσης
- B25** Ένδειξη ψύξης
- B26** Ένδειξη ολοκλήρωσης
θηγανίσματος
- B27** Ένδειξη ωρών
- B28** Ένδειξη σούβλας

ΣΚΟΠΟΣ ΧΡΗΣΗΣ

- Αυτή η αεροφριτέζα προορίζεται αποκλειστικά για βασική οικιακή χρήση. Χρησιμοποιείται για την παρασκευή θηγανιτών και μη θηγανιτών γευμάτων χωρίς πρόσθετο λάδι ή με μικρή ποσότητα λαδιού. Είναι κατάλληλη για την προετοιμασία φαγητών όπως προηγουμένως ή σπιτικές θηγανιές πατάτες, πατάτες, σνίτσελ, μπουτάκια κοτόπουλου, ψαρομπουκιές και ψαροκροκέτες, λαχανικά και πολλά άλλα. Η φριτέζα μπορεί επίσης να χρησιμοποιηθεί ως μίνι φούρνος για ψήσιμο μπισκότων, κέικ, μάφιν κ.λπ.
- Η φριτέζα λειτουργεί με βάση την κυκλοφορία ζεστού αέρα. Το γεύμα είναι ομοιόμορφα μαγειρεμένο, έχει αυτή τη φρέσκια θηγανισμένη γεύση και είναι πολύ πιο υγιεινό. Σε σύγκριση με τα τρόφιμα που θηγανίζονται σε λάδι, έχει επίσης πολύ λιγότερες θερμίδες και χοληστερίνη.
- Αυτή η φριτέζα δεν προορίζεται για θέρμανση νερού, λαδιού θηγανίσματος ή άλλων υγρών.

ΠΡΙΝ ΑΠΟ ΤΗΝ ΠΡΩΤΗ ΧΡΗΣΗ

- Πριν από την πρώτη χρήση, πλύνετε όλα τα αξεσουάρ (**A8-A13**) σε κλιάρο νερό χρησιμοποιώντας ένα ουδέτερο απορρυπαντικό. Έπειτα ξεπλύνετε τα με καθαρό νερό και αφήστε τα να στεγνώσουν ή στεγνώστε τα καλά με απορροφητικό πανί.
- Σκουπίστε την εξωτερική και την εσωτερική επιφάνεια της αεροφριτέζας χρησιμοποιώντας αφυγράνι ελαφρώς εμποτισμένο σε ζεστό νερό. Στη συνέχεια, σκουπίστε με ένα καθαρό απορροφητικό πανί.



Προειδοποίηση:

Ποτέ μην βυθίζετε την αεροφριτέζα σε νερό, μην την καθαρίζετε κάτω από τρεχούμενο νερό και μην την πλένετε σε πλυντήριο πιάτων.

- Καθαρίζετε το καλώδιο ρεύματος της αεροφριτέζας με ένα στεγνό απορροφητικό πανί, ποτέ με νερό.

ΤΟΠΟΘΕΣΙΑ ΛΕΙΤΟΥΡΓΙΑΣ

- Τοποθετήστε τη φριτέζα σε σταθερή, επίπεδη επιφάνεια που είναι ανθεκτική στη θερμότητα. Τοποθετείτε την πάντα με τέτοιο τρόπο, ώστε τα παιδιά να μην μπορούν να την φτάσουν.



Προσοχή:

Μην τοποθετείτε τη φριτέζα πάνω ή κοντά σε εύφλεκτα υλικά, για παράδειγμα τραπεζομάντιλα ή κοντά σε κουρτίνες. Επίσης, μην την τοποθετείτε κοντά σε αντικείμενα ή κλώα από αντικείμενα, τα οποία ενδέχεται να υψοτούν ζήμια από ατμό, για παράδειγμα τοίχους και τσιουλιάπια. Μην τοποθετείτε αντικείμενα ακριβώς δίπλα στη φριτέζα. Αυτό θα μπορούσε να επηρεάσει το ρεύμα του αέρα και να επηρεάσει τα αποτελέσματα του θηγανίσματος.

- Εάν θέλετε να τοποθετήσετε την φριτέζα αέρα πάνω σε εστία κάτω από τον απορροφητήρα της κουζίνας, βεβαιωθείτε ότι η εστία είναι απενεργοποιημένη και ότι δεν είναι ζεστή.

ΕΝΕΡΓΟΠΟΙΗΣΗ, ΚΑΤΑΣΤΑΣΗ ΑΝΑΜΟΝΗΣ ΚΑΙ ΛΕΙΤΟΥΡΓΙΑ

- Εισαγάγετε το φις σε μια πρίζα. Ακούγεται ένας ήχος και το κουμπί **CANCEL/POWER** (ΑΚΥΡΩΣΗ/ΣΙΧΥΣ) αρχίζει να αναβοσβήνει στην οθόνη. Συνεπώς, η αεροφριτέζα βρίσκεται σε λειτουργία αναμονής.
- Επιπλέον, αεροφριτέζα τίθεται σε λειτουργία αναμονής και σε περίπτωση όπου, μετά τη ρύθμιση, δεν εκκινηθεί κάποιο πρόγραμμα ή

κάποια ρύθμιση θερμοκρασίας/χρόνου με το κουμπί **START/PAUSE** (ΑΚΥΡΩΣΗ/ΣΧΥΣ) εντός 5 λεπτών

- Το πάτημα του κουμπιού **CANCEL/POWER** (ΑΚΥΡΩΣΗ/ΣΧΥΣ) που αναβοβλίνει θα έχει ως συνέπεια την εμφάνιση στην οθόνη των προκαθορισμένων τιμών των 200 °C και 10 λεπτών. Συνεπώς, η αεροφριτέζα μεταβαίνει στη λειτουργία αναμονής.

ΠΡΟΣΑΡΜΟΓΗ ΘΕΡΜΟΚΡΑΣΙΑΣ ΚΑΙ ΧΡΟΝΟΥ

- Η τιμή της θερμοκρασίας και του χρόνου μπορεί να προσαρμοστεί ανά πάσα στιγμή πριν από την έναρξη του θηγανίσματος ή κατά τη διάρκεια του θηγανίσματος, ανεξάρτητα από το πρόγραμμα ή τη λειτουργία που έχει επιλεγεί.
- Για να προσαρμόσετε τη θερμοκρασία, πατήστε το κουμπί **TEMP/TIME** (ΘΕΡΜΟΚΡΑΣΙΑ/ΧΡΟΝΟΣ). Η τιμή της θερμοκρασίας θα αρχίσει να αναβοβλίνει. Προσαρμόστε την τιμή με το κουμπί **B4** (-) ή **B6** (+). Κάθε φορά που πατάτε το κουμπί, η ώρα θα αυξάνεται ή θα μειώνεται κατά 5 °C. Αφήστε πατημένα τα κουμπιά για να επιταχύνετε τη διαδικασία ρύθμισης θερμοκρασίας. Μπορείτε να ρυθμίσετε τη θερμοκρασία εντός του εύρους από 60 έως 200 °C.
- Για να προσαρμόσετε τον χρόνο, πατήστε το κουμπί **TEMP/TIME** (ΘΕΡΜΟΚΡΑΣΙΑ/ΧΡΟΝΟΣ) 2 φορές. Η τιμή του χρόνου θα αρχίσει να αναβοβλίνει. Προσαρμόστε την τιμή με το κουμπί **B4** (-) ή **B6** (+). Κάθε φορά που πατάτε το κουμπί, η ώρα θα αυξάνεται ή μειώνεται κατά 1 λεπτό. Κρατήστε πατημένο το κουμπί για να επιταχύνετε τη ρύθμιση χρόνου. Μπορείτε να ρυθμίσετε τον χρόνο σε εύρος 01:00 – 60:00 λεπτά.

ΦΩΤΙΣΜΟΣ ΤΗΣ ΠΕΡΙΟΧΗΣ ΘΗΓΑΝΙΣΜΑΤΟΣ

- Για να βλέπετε καλύτερα τη διαδικασία θηγανίσματος, μπορείτε να ενεργοποιήσετε τον φωτισμό στην περιοχή θηγανίσματος πατώντας το κουμπί **LIGHT** (ΦΩΤΙΣΜΟΣ). Πατήστε το κουμπί **LIGHT** (ΦΩΤΙΣΜΟΣ) ξανά για να απενεργοποιήσετε τον φωτισμό.

ΔΙΑΚΟΠΗ ΚΑΙ ΣΥΝΕΧΙΣΗ ΤΟΥ ΘΗΓΑΝΙΣΜΑΤΟΣ ΣΤΟΝ ΑΕΡΑ

- Εάν είναι απαραίτητο, μπορείτε να διακόψετε την ενεργή διαδικασία θηγανίσματος στον αέρα ανά πάσα στιγμή πατώντας το κουμπί **START/PAUSE** (ΕΝΑΡΞΗ/ΔΙΑΚΟΠΗ). Η αντίστροφη μέτρηση και το ματёр θα σταματήσουν. Για να συνεχίσετε τη διαδικασία θηγανίσματος στον αέρα, πατήστε ξανά το κουμπί **START/PAUSE** (ΕΝΑΡΞΗ/ΔΙΑΚΟΠΗ).
- Η διαδικασία θηγανίσματος στον αέρα θα σταματήσει ακόμα και αν η πόρτα ανοίξει κατά τη λειτουργία. Η αεροφριτέζα διαθέτει έναν διακόπτη που παρακολουθεί την κατάσταση της πόρτας (ανοικτή/κλειστή) και σταματά αμέσως κάθε λειτουργία της αεροφριτέζας κατά το άνοιγμα της πόρτας. Όταν η πόρτα κλείσει καλά, η λειτουργία συνεχίζεται.

ΠΡΟΘΕΡΜΑΝΣΗ ΤΗΣ ΠΕΡΙΟΧΗΣ ΘΗΓΑΝΙΣΜΑΤΟΣ

- Αν η φριτέζα είναι κρύα ή αν το απαιτούν κάποιοι τύποι τροφίμων, είναι δυνατό να προθερμάνετε τη φριτέζα χωρίς φαγητό στο χώρο θηγανίσματος.
- Πατήστε το κουμπί **FUNCTIONS** (ΛΕΙΤΟΥΡΓΙΕΣ). Η ένδειξη **B10** θα αρχίσει να αναβοβλίνει. Οι τιμές στην οθόνη θα αλλάξουν σε 190 °C και 5 λεπτά
- Εάν θέλετε να προσαρμόσετε τις προκαθορισμένες τιμές προθερμάνσης, προχωρήστε σύμφωνα με τις οδηγίες στο κεφάλαιο ΠΡΟΣΑΡΜΟΓΗ ΘΕΡΜΟΚΡΑΣΙΑΣ ΚΑΙ ΧΡΟΝΟΥ.
- Ξεκινήστε την προθερμάνση πατώντας το κουμπί **START/PAUSE** (ΕΝΑΡΞΗ/ΔΙΑΚΟΠΗ). Ο προκαθορισμένος χρόνος θα αρχίσει να μετράται αντίστροφα στην οθόνη.



Σημείωση:

- Εάν, μετά την επιλογή της προθερμάνσης, δεν πατηθεί το κουμπί **START/PAUSE** (ΕΝΑΡΞΗ/ΔΙΑΚΟΠΗ), η αεροφριτέζα θα μεταβεί αυτόματα στη λειτουργία αναμονής.

- Όταν η διαδικασία προθερμάνσης ολοκληρωθεί, θα ακουστεί ένας ήχος και στην οθόνη θα εμφανιστεί η ένδειξη **FINISHED** (ΤΕΛΟΣ). Η αεροφριτέζα θα μεταβεί στη λειτουργία αναμονής.

ΓΡΗΓΟΡΟ ΘΗΓΑΝΙΣΜΑ ΣΤΟΝ ΑΕΡΑ

- Συνδέστε την αεροφριτέζα σε μια πρίζα και πατήστε το κουμπί **CANCEL/POWER** (ΑΚΥΡΩΣΗ/ΣΧΥΣ). Στην οθόνη θα εμφανιστούν οι προκαθορισμένες τιμές 200 °C και 10 λεπτά.
- Εάν θέλετε να ξεκινήσετε το θηγάνισμα στον αέρα χωρίς να ορίσετε θερμοκρασία/χρόνο ή χωρίς να επιλέξετε πρόγραμμα, πατήστε το κουμπί **START/PAUSE** (ΕΝΑΡΞΗ/ΔΙΑΚΟΠΗ). Το θηγάνισμα στον αέρα θα ξεκινήσει σε θερμοκρασία 200 °C για χρόνο 10 λεπτών
- Όταν η διαδικασία του θηγανίσματος στον αέρα ολοκληρωθεί, θα ακουστεί ένας ήχος και στην οθόνη θα εμφανιστεί η ένδειξη **FINISHED** (ΤΕΛΟΣ). Η αεροφριτέζα θα μεταβεί στη λειτουργία αναμονής.

ΧΕΙΡΟΚΙΝΗΤΗ ΛΕΙΤΟΥΡΓΙΑ

- Η χειροκίνητη λειτουργία επιτρέπει τη ρύθμιση της θερμοκρασίας και του χρόνου βάσει των αναγκών και της εμπειρίας σας.
- Συνδέστε την αεροφριτέζα σε μια πρίζα και πατήστε το κουμπί **CANCEL/POWER** (ΑΚΥΡΩΣΗ/ΣΧΥΣ). Στην οθόνη θα εμφανιστούν οι προκαθορισμένες τιμές 200 °C και 10 λεπτά. Και οι δύο προκαθορισμένες τιμές μπορούν να ρυθμιστούν σύμφωνα με τη διαδικασία που περιγράφεται στο κεφάλαιο ΠΡΟΣΑΡΜΟΓΗ ΘΕΡΜΟΚΡΑΣΙΑΣ ΚΑΙ ΧΡΟΝΟΥ.
- Ξεκινήστε το θηγάνισμα στον αέρα πατώντας το κουμπί **START/PAUSE** (ΕΝΑΡΞΗ/ΔΙΑΚΟΠΗ).
- Όταν η διαδικασία του θηγανίσματος στον αέρα ολοκληρωθεί, θα ακουστεί ένας ήχος και στην οθόνη θα εμφανιστεί η ένδειξη **FINISHED** (ΤΕΛΟΣ). Η αεροφριτέζα θα μεταβεί στη λειτουργία αναμονής.

ΧΡΗΣΗ ΤΟΥ ΚΑΛΑΘΙΟΥ ΘΗΓΑΝΙΣΜΑΤΟΣ

- Ανοίξτε το καλάθι θηγανίσματος, τοποθετήστε μέσα τα υλικά και κλείστε καλά το καλάθι.
- Τοποθετήστε το καλάθι στις βάσεις στα πλάγια της περιοχής θηγανίσματος και κλείστε την πόρτα.
- Ρυθμίστε τη θερμοκρασία και τον χρόνο και ξεκινήστε τη διαδικασία θηγανίσματος στον αέρα πατώντας το κουμπί **START/PAUSE** (ΕΝΑΡΞΗ/ΔΙΑΚΟΠΗ). Για να ξεκινήσετε την περιστροφή του καλαθιού θηγανίσματος, πατήστε το κουμπί **ROAST** (ΨΗΣΙΜΟ). Χρησιμοποιήστε το ίδιο κουμπί για απενεργοποίηση της περιστροφής.
- Όταν η διαδικασία θηγανίσματος στον αέρα ολοκληρωθεί και η πόρτα ανοίξει, αφαιρέστε το καλάθι θηγανίσματος και το εργαλείο χειρισμού. Τοποθετήστε το καλάθι σε μια επιφάνεια ανθεκτική στη θερμότητα. Να είστε ιδιαίτερα προσεκτικοί ώστε να μην αγγίξετε την καυτή του επιφάνεια ή να μην καείτε από τον ατμό που απελευθερώνεται από τα τρόφιμα. Ελέγξτε αν τα τρόφιμα είναι έτοιμα. Εάν το φαγητό δεν έχει γίνει ακόμα, απλώς σφύρετε το καλάθι προς τα μέσα και ρυθμίστε μερικά ακόμη επιπλέον λεπτά.



Προειδοποίηση:

Όταν τελειώσετε το θηγάνισμα, μην αγγίξετε ποτέ το καλάθι θηγανίσματος ή το εσωτερικό της φριτέζας με γυμνά χέρια, είναι πολύ ζεστά! Πιάνετε το καλάθι μόνο με το παρέχόμενο εργαλείο χειρισμού. Συνιστούμε επίσης τη χρήση γαντιών κουζίνας ή άλλων μορφών προστασίας.

ΧΡΗΣΗ ΤΗΣ ΣΟΥΒΛΑΣ

- Πρώτα ξεβιδώστε το ένα κομμάτι από τη σουβλά και περάστε το κρέας που έχετε προετοιμάσει στη σουβλά, έτσι ώστε να βυθιστούν μέσα του τα άκρα του κομφού. Στη συνέχεια, επανατοποθετήστε στη σουβλά το κομμάτι που αφαιρέσατε και στερεώστε τη στη θέση της με μια βίδα. Όταν ψήνεται ένα ολόκληρο κοτόπουλο, συστήνουμε να το στερεώσετε με σπάγκο κουζίνας.

- Στερεώστε τη σούβλα στις βάσεις στα πλάγια της περιοχής θηγανίσματος και κλείστε την πόρτα.
- Για το ψήσιμο, μπορείτε να ρυθμίσετε τη θερμοκρασία/χρόνο χειροκίνητα ή να χρησιμοποιήσετε το προκαθορισμένο πρόγραμμα **B17** για ψητό κοτόπουλο:
- **Προσαρμοσμένες ρυθμίσεις** – ρυθμίστε τη θερμοκρασία και την ώρα και ξεκινήστε το θηγάνισμα στον αέρα με το κουμπί **START/PAUSE** (ENAPΞH/ΔΙΑΚΟΠΗ). Για να ξεκινήσετε την περιστροφή της σούβλας, πατήστε το κουμπί **ROAST** (ΨΗΣΙΜΟ). Χρησιμοποιήστε το ίδιο κουμπί για απενεργοποίηση της περιστροφής.
Πρόγραμμα B17 – πατήστε επανειλημμένα το κουμπί **MENU** (MENOY) μέχρι να ανάψει η ένδειξη **B17**. Ξεκινήστε το πρόγραμμα πατώντας το κουμπί **START/PAUSE** (ENAPΞH/ΔΙΑΚΟΠΗ). Σε αυτό το πρόγραμμα η σούβλα περιστρέφεται αυτόματα.
- Όταν η διαδικασία θηγανίσματος στον αέρα ολοκληρωθεί και η πόρτα ανοίξει, αφαιρέστε τη σούβλα με το εργαλείο χειρισμού. Τοποθετήστε τη σούβλα με το φαγητό σε ένα κατάλληλο πιάτο ή σε ένα δοχείο. Προσέχετε ιδιαίτερα ώστε να μην αγγίξετε την καυτή επιφάνεια της σούβλας ή μην καείτε από τον καυτό ατμό που απελευθερώνεται από τα τρόφιμα. Ελέγξτε αν τα τρόφιμα είναι έτοιμα. Εάν το φαγητό δεν έχει γίνει ακόμα, απλά σούρετε τη σούβλα πάλι στη θέση της και ρυθμίστε μερικά ακόμη επιπλέον λεπτά.



Προειδοποίηση:

Όταν τελειώσετε το θηγάνισμα, μην αγγίξετε ποτέ τη σούβλα ή το εσωτερικό της φριτζας με γυμνά χέρια, είναι πολύ ζεστά! Πιάνετε τη σούβλα μόνο με το παρεχόμενο εργαλείο χειρισμού. Συνιστούμε επίσης τη χρήση γαντιών κουζίνας ή άλλων μορφών προστασίας.

ΧΡΗΣΗ ΤΩΝ ΜΙΚΡΟΤΕΡΩΝ ΣΟΥΒΛΩΝ

- Πέραστε τρόφιμα στις μικρότερες σούβλες που παρέχονται. Ενώστε τις δύο πλάκες συγκράτησης με μια μεγάλη σούβλα και ασφαλίστε τις στη θέση τους με βίδες.
- Εισαγάγετε το ένα άκρο κάθε μικρότερης σούβλας στην οπή στην πλάκα συγκράτησης και εισαγάγετε το άλλο άκρο στην απέναντι υποδοχή της πλάκας συγκράτησης, βλ. την εικόνα. **Σ**. Ελέγξτε ότι οι σούβλες είναι καλά στερεωμένες στη θέση τους.
- Στερεώστε τις πλάκες συγκράτησης με τις μικρότερες σούβλες στις βάσεις στα πλάγια της περιοχής θηγανίσματος και κλείστε την πόρτα.
- Για το ψήσιμο, μπορείτε να ρυθμίσετε τη θερμοκρασία/χρόνο χειροκίνητα ή να χρησιμοποιήσετε το προκαθορισμένο πρόγραμμα **B17** για ψητό κοτόπουλο:
Προσαρμοσμένες ρυθμίσεις – ρυθμίστε τη θερμοκρασία και την ώρα και ξεκινήστε το θηγάνισμα στον αέρα με το κουμπί **START/PAUSE** (ENAPΞH/ΔΙΑΚΟΠΗ). Για να ξεκινήσετε την περιστροφή στις μικρότερες σούβλες, πατήστε το κουμπί **ROAST** (ΨΗΣΙΜΟ). Χρησιμοποιήστε το ίδιο κουμπί για απενεργοποίηση της περιστροφής.
ΠΡΟΓΡΑΜΜΑ B17 – πατήστε επανειλημμένα το κουμπί **MENU** (MENOY) μέχρι να ανάψει η ένδειξη **B17**. Ξεκινήστε το πρόγραμμα πατώντας το κουμπί **START/PAUSE** (ENAPΞH/ΔΙΑΚΟΠΗ). Σε αυτό το πρόγραμμα η σούβλα περιστρέφεται αυτόματα.
- Όταν η διαδικασία θηγανίσματος στον αέρα ολοκληρωθεί και η πόρτα ανοίξει, αφαιρέστε τις πλάκες συγκράτησης με το εργαλείο χειρισμού. Τοποθετήστε τις πλάκες συγκράτησης σε μια κατάλληλη πλάκα. Προσέχετε ιδιαίτερα ώστε να μην αγγίξετε την καυτή επιφάνεια του εργαλείου χειρισμού και της σούβλας ή να μην καείτε από τον καυτό ατμό που απελευθερώνεται από τα τρόφιμα. Ελέγξτε αν τα τρόφιμα είναι έτοιμα. Εάν το φαγητό δεν έχει γίνει ακόμα, απλά σούρετε τις πλάκες συγκράτησης πάλι στη θέση τους και ρυθμίστε μερικά ακόμη επιπλέον λεπτά.



Προειδοποίηση:

Όταν τελειώσετε το θηγάνισμα, μην αγγίξετε ποτέ τις πλάκες συγκράτησης ή το εσωτερικό της φριτζας με γυμνά χέρια, είναι πολύ ζεστά! Πιάνετε τις πλάκες συγκράτησης μόνο με το παρεχόμενο εργαλείο χειρισμού. Συνιστούμε επίσης τη χρήση γαντιών κουζίνας ή άλλων μορφών προστασίας.

ΠΡΟΚΑΘΟΡΙΣΜΕΝΑ ΠΡΟΓΡΑΜΜΑΤΑ

- Η αεροφριτζά διαθέτει τα παρακάτω προγράμματα για γρήγορη εκκίνηση χωρίς περαιτέρω ρυθμίσεις. Πατήστε το κουμπί **MENU** (MENOY) για να περιηγηθείτε στα επιμέρους προγράμματα. Κάθε φορά που πατάτε το κουμπί **MENU** (MENOY), ανάβει η ο αντίστοιχη λυχνία:

ΕΝΔΕΙΞΗ	ΟΝΟΜΑ ΚΑΙ ΛΕΙΤΟΥΡΓΙΑ	ΘΕΡΜΟΚΡΑΣΙΑ	ΧΡΟΝΟΣ	ΣΗΜΕΙΩΣΗ
PRE-HEAT	Προθέρμανση – χρησιμοποιείται για την προθέρμανση του χώρου θηγανίσματος στον αέρα.	190 °C	5 λεπτά	---
RE-HEAT	Επαναθέρμανση - χρησιμοποιείται για το ζεσταμα γεμάτων που έχουν κρυώσει.	200 °C	5 λεπτά	---
KEEP WARM	Διατήρηση θερμοκρασίας – χρησιμοποιείται για τη διατήρηση της θερμοκρασίας ενός γεύματος για αερίβρισμα αργότερα.	60 °C	10 λεπτά	---
DEHYDRATE	Αποξήρανση – χρησιμοποιείται για τη αποξήρανση τροφίμων.	60 °C	2 ώρες	---
	Προθηγανισμένες θηγανιές πατάτες	200 °C	25 λεπτά	Προσρίζεται για 1-1,2 kg κατεψυγμένες θηγανιές πατάτες με το καλάθι θηγανίσματος.
	Σπιτικές θηγανιές πατάτες	200 °C	35 λεπτά	Προσρίζεται για 1-1,2 kg σπιτικές θηγανιές πατάτες με το καλάθι θηγανίσματος.
	Μπουτάκια κοτόπουλου	200 °C	15 λεπτά	Προσρίζεται για 1 kg ή 6 μπουτία
	Ψητό κοτόπουλο	200 °C	35 λεπτά	Προσρίζεται για 0,5 kg κοτόπουλο. Χρήση της σούβλας.
	Μπριζόλες	180 °C	15 λεπτά	Προσρίζεται για 2 x 0,2 kg κρέας.

ΟΛΟΚΛΗΡΩΣΗ ΤΗΓΝΙΣΜΑΤΟΣ ΣΤΟΝ ΑΕΡΑ

- Όταν η διαδικασία του τηγνίσματος στον αέρα ολοκληρωθεί, θα ακουστεί ένας ήχος και στην οθόνη θα εμφανιστεί η ένδειξη FINISHED (ΤΕΛΟΣ). Η αεροφριτέζα θα μεταβεί στη λειτουργία αναμονής. Μετά από την αυτόματη απενεργοποίηση της φριτέζας, ο ανεμιστήρας μπορεί να λειτουργεί για περίπου 1 λεπτό. Αυτό είναι ένα συνηθισμένο χαρακτηριστικό ασφάλειας με το οποίο ο ανεμιστήρας κρυώνει την εσωτερική περιοχή και τη μπηχική κάρτα συστήματος της φριτέζας για την αποφυγή ζημιάς λόγω υψηλής θερμοκρασίας.

Συμβουλές για προετοιμασία φαγητού

- Σχεδόν κάθε γεύμα που παραδοσιακά ψήνεται σε φούρνο, μπορεί να τηγανιστεί με ζεστό αέρα.
- Τα καλύτερα και πιο ομοιόμορφα αποτελέσματα τηγνίσματος επιτυγχάνονται όταν τα κομμάτια φαγητού έχουν παρόμοιο μέγεθος και πάχος. Επομένως, κόψτε τα τρόφιμα σε κομμάτια του ίδιου μεγέθους. Τα μικρότερα τεμάχια απαιτούν λιγότερο χρόνο τηγνίσματος από τα μεγαλύτερα.
- Για να επιτύχετε το καλύτερο δυνατό αποτέλεσμα στον συντομότερο δυνατό χρόνο, τηγανίστε τα τρόφιμα σε μικρές παρτίδες. Εάν είναι εφικτό, μην τοποθετείτε τα τρόφιμα σε στρώσεις ή σε στρώσεις.
- Τα περισσότερα συσκευασμένα τρόφιμα δεν χρειάζεται να τοποθετηθούν σε λάδι πριν τηγανιστούν στον αέρα. Τα περισσότερα από αυτά περιέχουν ήδη λάδι και άλλα πρόσθετα, τα οποία βελτιώνουν το ρόδιμα και την τραγανότητα.
- Αυτή η φριτέζα είναι εξαιρετική για το τηγάνισμα παγωμένων λικουδιών και ορεκτικών. Για να επιτύχετε τα καλύτερα αποτελέσματα, τοποθετήστε τα κομμάτια των τροφίμων σε ένα στρώμα στη σάρα ή στον δίσκο.
- Αφαιρέστε τον υπερβολικό πάγο από τα κατεψυγμένα τρόφιμα.
- Όταν στρώνετε τα τρόφιμα, είναι σκόπιμο να τα ανακινήσετε ή να γυρίσετε τα τρόφιμα κατά τη διάρκεια του τηγνίσματος στον αέρα για να εξασφαλίσετε ομοιόμορφα αποτελέσματα τηγνίσματος.
- Ρίξτε μια μικρή ποσότητα λαδιού στα τρόφιμα που παρασκευάζονται ξεφλουδισμένα, για παράδειγμα τηγανιτές πατάτες κ.λπ., καθώς αυτό θα βοηθήσει στο να ροδίσουν και να γίνουν τραγανά.
- Όταν τηγανίζετε στον αέρα φρέσκα λαχανικά, βεβαιωθείτε ότι έχουν στεγνώσει καλά πριν τα τηγανίσετε στον αέρα.
- Όταν τηγανίζετε στον αέρα τρόφιμα επικαλυμμένα με ζύμη, χρησιμοποιήστε ζύμη με παχιά και παστώδη σύσταση. Οι ελαφριές ζύμες μπορεί να στάξουν και δεν θα τηγανιστούν αρκετά γρήγορα, όπως συμβαίνει με τυπική φριτέζα λαδιού.
- Η επικάλυψη τροφίμων επικαλυμμένων με ζύμη με τριμμένη φρυγανιά ή φουσκωμένο ρύζι και στη συνέχεια ο ψεκασμός με λάδι θα σας βοηθήσει να επιτύχετε τραγανή και πιο υγιεινή μορφή για τα αγαπημένα σας τηγανιτά.

ΑΝΤΙΜΕΤΩΠΙΣΗ ΠΡΟΒΛΗΜΑΤΩΝ

- Εάν η συσκευή δεν λειτουργεί όπως περιγράφεται σε αυτό το εγχειρίδιο χρήσης, ελέγξτε τη λίστα των πιο συχνών προβλημάτων παρακάτω για να διορθώσετε το πρόβλημα. Σε περίπτωση που το πρόβλημα σας δεν περιλαμβάνεται στη λίστα ή επιμένει, απενεργοποιήστε τη συσκευή, τραβήξτε το φις του καλωδίου από την πρίζα και επικοινωνήστε με ένα εξουσιοδοτημένο κέντρο σέρβις. Σε καμία περίπτωση μην επιχειρήσετε να επισκευάσετε μόνοι σας τη συσκευή.

ΠΡΟΒΛΗΜΑ	ΠΙΘΑΝΗ ΑΙΤΙΑ	ΛΥΣΗ
Η φριτέζα δεν λειτουργεί	Η φριτέζα δεν είναι συνδεδεμένη στην πρίζα.	Ελέγξτε ότι το φις είναι συνδεδεμένο σε μια πρίζα.
	Δεν πατήσατε το κουμπί CANCEL/POWER (ΑΚΥΡΩΣΗ/ΣΧΥΣ) αφού συνδέσατε την αεροφριτέζα σε μια πρίζα.	Η αεροφριτέζα βρίσκεται στη λειτουργία αναμονής. Πατήστε το κουμπί CANCEL/POWER (ΑΚΥΡΩΣΗ/ΣΧΥΣ) για να θέσετε τη συσκευή σε κατάσταση λειτουργίας.
	Το τηγάνισμα στον αέρα δεν εκκινήθηκε με το κουμπί START/PAUSE (ΕΝΑΡΞΗ/ΔΙΑΚΟΠΗ).	Πατήστε το κουμπί START/PAUSE (ΕΝΑΡΞΗ/ΔΙΑΚΟΠΗ).
Η αεροφριτέζα υπερθερμάνθηκε και η ασφάλεια προστασίας ενεργοποιήθηκε	Η αεροφριτέζα έχει υπερθερμανθεί και ενεργοποιήθηκε αυτόματα η ασφάλεια υπερθερμανσης.	Αποσυνδέστε την αεροφριτέζα από την πρίζα και αφήστε τη να κρυώσει. Επικοινωνήστε με ένα εξουσιοδοτημένο κέντρο σέρβις για να ζητήσετε αντικατάσταση της ασφάλειας προστασίας. Δεν πρέπει ποτέ να αντικαταστήσετε μόνοι σας την ασφάλεια προστασίας.
	Ορίσατε θερμοκρασία που είναι πολύ χαμηλή.	Κλείστε την πόρτα – σπρώξτε μέχρι να ακούσετε ένα κλικ. Αυξήστε τη θερμοκρασία και συνεχίστε το τηγάνισμα.
Ανεπαρκής ή ανομοιόμορφη προσθήκη λαδιού/λίπους στα συστατικά.	Υπερβολικά μεγάλη ποσότητα τροφίμων. Τα τρόφιμα υπερκαλύπτονται μεταξύ τους ή είναι τοποθετημένα πολύ κοντά το ένα στο άλλο.	Προσαρμόστε την ποσότητα και την τοποθέτηση των συστατικών.
Το φαγητό δεν είναι τραγανό.	Χρησιμοποιήσατε είδος τροφίμου που προορίζεται για τηγάνισμα σε παραδοσιακό τηγάνι.	Χρησιμοποιήστε τρόφιμα που προορίζονται για τηγάνισμα στο φούρνο ή τρόφιμα με λίγο λάδι για να γίνουν τραγανά.
Άσπρος καπνός βγαίνει από τη φριτέζα.	Είχατε τοποθετήσει στη φριτέζα τρόφιμα πολύ λιπαρά ή βάλατε μεγάλη ποσότητα λαδιού.	Εάν τηγανίσετε τρόφιμα που είναι πολύ λιπαρά, τα λίπος θα στάξει μέσα στον πυθμένα του δίσκου αποστράγγισης, όπου θα ζεσταθεί και θα δημιουργηθεί άσπρος καπνός.
	Στην περιοχή τηγνίσματος, στον δίσκο αποστράγγισης ή στα αξεσουάρ υπάρχουν υπολείμματα τηγανισμένου φαγητού.	Ελέγξτε την καθαριότητα της περιοχής τηγνίσματος στον αέρα και των χρησιμοποιούμενων αξεσουάρ. Είναι σημαντικό να καθαρίζετε όλα τα εξαρτήματα μετά από κάθε χρήση.
Οι σπιτικές τηγανιτές πατάτες δεν είναι τηγανισμένες ομοιόμορφα.	Δεν ξεπλύνετε καλά τις πατάτες πριν τις τηγανίσετε.	Πριν το τηγάνισμα, πρέπει να ξεπλύνετε καλά τις πατάτες και να αφαιρέσετε ακαθαρσίες από το εξωτερικό τους.
Οι σπιτικές τηγανιτές πατάτες δεν είναι τραγανές.	Η τραγανότητα των τηγανιτών πατατών εξαρτάται από την ποσότητα λαδιού και νερού.	Στεγνώστε καλά τις πατάτες πριν τις τηγανίσετε. Κόψτε τις σε μικρά κομμάτια και προσθέστε περισσότερο λάδι αν χρειάζεται.
Μηνύματα σφάλματος στην οθόνη	E1 – σφάλμα κυκλώματος αισθητήρα θερμομανσης.	Επικοινωνήστε με ένα εξουσιοδοτημένο κέντρο σέρβις.
	E2 – βραχυκύκλωμα αισθητήρα θέρμανσης ή σφάλμα στην κύρια πλακέτα.	

ΚΑΘΑΡΙΣΜΟΣ ΚΑΙ ΣΥΝΤΗΡΗΣΗ



Προειδοποίηση:

Πριν από τον καθαρισμό ή τη συντήρηση αποσυνδέστε πάντα την αεροφριτέζα από την πρίζα και αφήστε όλα τα μέρη να κρυσώσουν εντελώς. Για να καθαρίσετε την αεροφριτέζα, τα εσωτερικά της μέρη και όλα τα αξεσουάρ, μην χρησιμοποιείτε ποτέ χημικά, λειαντικό μαλλί πλυσίματος πιάτων, χαλύβδινο μαλλί ή προϊόντα καθαρισμού με λειαντικά συστατικά. Σε αντίθετη περίπτωση, ενδέχεται να προκληθεί φθορά στην επιφάνεια της συσκευής.

Προσοχή:

Η αεροφριτέζα και το καλώδιο ρεύματος δεν πρέπει να πλένονται σε πλυντήριο πιάτων. Μην ψεκάζετε τα μέρη αυτά με νερό ή οποιοδήποτε άλλο υγρό και μην τα βυθίζετε σε νερό ή οποιοδήποτε άλλο υγρό.



- Αποσυνδέστε την αεροφριτέζα από την πρίζα και αφήστε τη να κρυσώσει. Η αεροφριτέζα θα κρυσώσει πιο γρήγορα όταν η πόρτα παραμείνει ανοικτή.
- Αφαιρέστε προσεκτικά όλα τα εξαρτήματα και βάλτε τα στο πλάνι να κρυσώσουν.
- Σας συνιστούμε να καθαρίζετε τη φριτέζα αμέσως αφού κρυσώσει για να μην ξεραίνονται τα υπολείμματα από τρόφιμα στις επιφάνειές της. Θα είναι πιο δύσκολο να τα αφαιρέσετε αργότερα. Χρησιμοποιώντας χαρτί κουζίνας, αφαιρέστε τυχόν υπολείμματα φαγητού από τα εξαρτήματα και από την εσωτερική περιοχή της φριτέζας.
- Μπορείτε να πλύνετε τα εξαρτήματα με χλιαρό νερό και μικρής ποσότητας απορρυπαντικό κουζίνας χρησιμοποιώντας ένα μαλακό σφουγγάρι. Ξεπλύνετε και σκουπίστε μέχρι να στεγνώσει. Με παρόμοιο τρόπο μπορείτε να πλύνετε τα εξαρτήματα και στο πλυντήριο πιάτων.
- Σκουπίστε την εξωτερική και την εσωτερική επιφάνεια της αεροφριτέζας χρησιμοποιώντας σφουγγάρι ελαφρώς εμποτισμένο με ζεστό νερό. Στη συνέχεια, σκουπίστε με ένα καθαρό απορροφητικό πανί.
- Καθαρίζετε το καλώδιο ρεύματος της αεροφριτέζας με ένα στεγνό απορροφητικό πανί, ποτέ με νερό.

ΑΠΟΘΗΚΕΥΣΗ

- Όταν ολοκληρώσετε τη χρήση της συσκευής και τον καθαρισμό της, αποθηκεύστε την σε καθαρό, στεγνό μέρος όπου δεν φτάνουν παιδιά. Φυλάσσετε τη συσκευή και τα εξαρτήματα της προστατευμένα από ακραίες θερμοκρασίες, άμεση ηλιακή ακτινοβολία και υπερβολική υγρασία και μην την αποθηκεύετε σε υπερβολικά σκοτεινά περιβάλλοντα.

ΤΕΧΝΙΚΕΣ ΠΡΟΔΙΑΓΡΑΦΕΣ

Εύρος ονομαστικής τάσης	220 – 240 V
Ονομαστική συχνότητα	50-60 Hz
Ονομαστική ισχύς εισόδου	1.500 W
Όγκος περιοχής τηγανίσματος	12 l
Εύρος θερμοκρασίας	60-200 °C
Κατηγορία προστασίας από ηλεκτροπληξία.....	I
Επίπεδο θορύβου	70 dB(A)

Το επίπεδο εκπομπής θορύβου της συσκευής είναι 70 dB(A), το οποίο αντιστοιχεί στο επίπεδο A της ακουστικής ισχύος σε σχέση με την ακουστική ισχύ αναφοράς 1 pW.

Επεξήγηση της τεχνικής ορολογίας

Κατηγορία ασφαλείας για την προστασία από ηλεκτροπληξία:

Κατηγορία I – Προστασία έναντι ηλεκτροπληξίας παρέχεται μέσω βασικής μόνωσης καθώς και μέσω της σύνδεσης των εκτός τάσης μερών της συσκευής στον προστατευτικό αγωγό δικτύου.

Οι παρούσες οδηγίες χρήσης υπόκεινται σε αλλαγές στο κείμενο και στις τεχνικές παραμέτρους.

ΟΔΗΓΙΕΣ ΚΑΙ ΠΛΗΡΟΦΟΡΙΕΣ ΣΧΕΤΙΚΑ ΜΕ ΤΗΝ ΑΠΟΡΡΙΨΗ ΤΩΝ ΧΡΗΣΙΜΟΠΟΙΗΜΕΝΩΝ ΥΛΙΚΩΝ ΣΥΣΚΕΥΑΣΙΑΣ

Απορρίψτε τα χρησιμοποιημένα υλικά συσκευασίας σε ειδικό σημείο συλλογής απορριμμάτων του δήμου σας.

ΔΙΑΘΕΣΗ ΧΡΗΣΙΜΟΠΟΙΗΜΕΝΟΥ ΗΛΕΚΤΡΙΚΟΥ ΚΑΙ ΗΛΕΚΤΡΟΝΙΚΟΥ ΕΞΟΠΛΙΣΜΟΥ



Όταν προϊόντα ή πρωτότυπα έγγραφα φέρουν αυτό το σύμβολο, αυτό σημαίνει ότι τα χρησιμοποιημένα ηλεκτρικά ή ηλεκτρονικά προϊόντα δεν πρέπει να απορρίπτονται μαζί με τα υπόλοιπα οικιακά απορρίμματα. Για την ορθή απόρριψη, ανανέωση και ανακύκλωση, παραδώστε αυτές τις συσκευές στα προβλεπόμενα σημεία συλλογής. Εναλλακτικά, σε ορισμένες χώρες της Ευρωπαϊκής Ένωσης ή άλλες ευρωπαϊκές χώρες μπορείτε κατά την αγορά μιας νέας παρόμοιας συσκευής να επιστρέψετε τη συσκευή της αγοράς από όπου την αγοράσατε. Η ορθή απόρριψη αυτού του προϊόντος συμβάλλει στην εξοικονόμηση πολύτιμων φυσικών πόρων και προστατεύει το περιβάλλον και την ανθρώπινη υγεία που διαφορετικά θα επηρεάζονταν από την ακατάλληλη απόρριψη των απορριμμάτων. Για περισσότερες λεπτομέρειες, συμβουλευτείτε τις τοπικές αρχές ή κάποια μονάδα συλλογής απορριμμάτων. Σύμφωνα με τους εθνικούς κανονισμούς, ενδοχόμενος να επιβάλλονται πρόστιμα για την εσφαλμένη απόρριψη αυτού του τύπου απορριμμάτων.

Για επιχειρήσεις με έδρα σε χώρες της Ευρωπαϊκής Ένωσης

Αν θέλετε να απορρίψετε ηλεκτρικές ή ηλεκτρονικές συσκευές, ζητήστε τις απαραίτητες πληροφορίες από το κατάστημα πώλησης ή τον προμηθευτή σας.

Απόρριψη σε άλλες χώρες εκτός της Ευρωπαϊκής Ένωσης.

Αυτό το σύμβολο είναι έγκυρο στην Ευρωπαϊκή Ένωση. Εάν θέλετε να απορρίψετε αυτό το προϊόν, ζητήστε τις απαραίτητες πληροφορίες σχετικά με τον σωστό τρόπο απόρριψης από την τοπική δημοτική αρχή ή το κατάστημα από όπου το αγοράσατε.



Το συγκεκριμένο προϊόν πληροί όλες τις βασικές απαιτήσεις των σχετικών με αυτό οδηγιών της Ε.Ε.

